

**EGYEDI VÁLLALKOZÁSI SZERZŐDÉS**

amely létrejött egyrészről a

**Magyar Közlöny Lap- és Könyvkiadó Korlátolt Felelősségű Társaság**

- KEF azonosító: 18630
- székhelye: 1085 Budapest, Somogyi Béla u. 6.
- cégbíróság: Fővárosi Törvényszék Cégbírósága
- cégjegyzék-száma: Cg. 01-09-269016
- adószáma: 10897706-2-42
- statisztikai számjel: 10897706-5814-113-01.
- pénzforgalmi jelzőszám: 10300002-20377199-00003285
- pénzforgalmi jelzőszámot kezelő pénzintézet: MKB Bank Zrt.
- képviselője: Németh Balázs Sándor, ügyvezető

mint megrendelő (a továbbiakban: Megrendelő), másfelől a(z)

**4Sales Systems Üzleti Rendszerfejlesztő és Tanácsadó Kft.**

- KEF azonosító: 201284
- székhelye: 7100 Szekszárd, Keselyűsi út 22.
- cégbíróság: Szekszárdi Törvényszék Cégbírósága
- cégjegyzék-száma: 17-09-004173
- adószáma: 12631186-2-17
- statisztikai számjel: 12631186-6202-113-17
- pénzforgalmi jelzőszám: 12071001-00353847-00100001
- pénzforgalmi jelzőszámot kezelő pénzintézet: Raiffeisen Bank Rt. Szekszárdi Fiók
- képviselője: Szemerics Gábor

**STRATIS Vezetői és Informatikai Tanácsadó Kft.**

- KEF azonosító: 200232
- székhelye: 1037 Budapest, Szépvölgyi út 139.
- cégbíróság: Fővárosi Törvényszék Cégbírósága
- cégjegyzék-száma: 01-09-676502
- adószáma: 11782454-2-41
- statisztikai számjel: 11782454-7022-113-01
- pénzforgalmi jelzőszám: 10700763-24616001-50000005
- pénzforgalmi jelzőszámot kezelő pénzintézet: a CIB Bank Zrt. Bécsi úti Fiók
- képviselője: Lencse Zoltán László

**Vialto Consulting Kft.**

- KEF azonosító: 200474
- székhelye: 1122 Maros utca 19-21.
- cégbíróság: Fővárosi Törvényszék Cégbírósága
- cégjegyzék-száma: 01-09-706440
- adószáma: 12849675-2-43
- statisztikai számjel: 12849675-7022-113-01
- pénzforgalmi jelzőszám: 10800007-70000000-13439001

- pénzforgalmi jelzőszámot kezelő pénzintézet: CITIBANK Rt.
- képviselő: Lengyel Csaba Károly

#### **VIR Vezetői Információs Rendszerek Szolgáltató Zrt.**

- KEF azonosító: 200687
- székhely: 1111 Budapest, Budafoki út 15. 4. em. 2/B.
- cégbíróság: Fővárosi Törvényszék Cégbírósága
- cégjegyzék-száma: 01-10-047147
- adószáma: 23477827-2-43
- statisztikai számjel: 23477827-6201-114-01
- pénzforgalmi jelzőszám: 10402166-50526768-78851019
- pénzforgalmi jelzőszámot kezelő pénzintézet: Kereskedelmi és Hitelbank Zrt.
- képviselő: Mihalovics Pál Ákos

#### **KÜRT Információbiztonsági és Adatmentő „zártkörű” részvénytársaság**

- KEF azonosító: 100046
- székhely: 1118 Budapest, Rétköz utca 5.
- cégbíróság: Fővárosi Törvényszék Cégbírósága
- cégjegyzék-száma: 01-10-048723
- adószáma: 11780359-2-43
- statisztikai számjel: 11780359-6209-114-01
- pénzforgalmi jelzőszám: 11102106-11780359-01000003
- pénzforgalmi jelzőszámot kezelő pénzintézet: CIB Bank Zrt. Bartók Béla úti Fiók
- képviselő: Kmetty József

mint szolgáltató (a továbbiakban: Szolgáltató) között az alulírott napon és helyen, az alábbi feltételekkel.

### **1. A keretmegállapodásra vonatkozó adatok**

- 1.1. A Közbeszerzési és Ellátási Főigazgatóság (KEF), (továbbiakban: Beszerző) által TED 2016/S 239-435633 szám alatt a központosított közbeszerzés hatálya alá tartozó intézmények részére „**A 2014-2020. programozási időszak Európai Unió finanszírozás keretében megvalósuló projektek megvalósításához kapcsolódó Közigazgatási Informatikai Rendszerekkel kapcsolatos szakértői vagy minőségbiztosítási szolgáltatások beszerzése**” tárgyban lefolytatott központosított közbeszerzési keretmegállapodásos eljárás 1. része (**Közigazgatási informatikai rendszerek tervezéséhez, megvalósításához és bevezetéséhez kapcsolódó szakértői szolgáltatások ellátása**) eredményeképpen a Beszerző és az Szolgáltató között keretmegállapodás (a továbbiakban: KM) jött létre, melynek alapadatai az alábbiak:

KM azonosítószáma: KM0101-05ITSZ16

KM aláírásának dátuma: 2017.07.11.

KM időbeli hatálya: 2021.07.11.

KM keretösszege: 13 000 000 000 Ft

- 1.2. A központosított közbeszerzési rendszerről, valamint a központi beszerző szervezet feladat- és hatásköréről szóló 168/2004. (V. 25.) Korm. rendelet, valamint a Digitális

Kormányzati Ügynökség Zártkörűen Működő Részvénytársaság és a kormányzati informatikai beszerzések központosított közbeszerzési rendszeréről szóló 301/2018. (XII. 27.) Korm. rendelet (a továbbiakban: DKÜ rendelet) 2019. október 31-i és november 1-jei módosításának következtében a Digitális Kormányzati Ügynökség Zrt. a KM-ben jogutódként a Beszerző helyébe lépett.

- 1.3. A Megrendelő, mint ajánlatkérő „Jogszámban rögzített közadatokat tartalmazó adatkörök, valamint egyéb nyilvántartott adatkörök felmérése és azok szabályozási oldali felülvizsgálata projekthez kapcsolódó tanácsadói szolgáltatások” tárgyban a közbeszerzésekről szóló 2015. évi CXLI. törvény (a továbbiakban: Kbt.) 105. § (2) bekezdés c) pontja alapján a keretmegállapodásos eljárás 2. részeként verseny újranyitásával közbeszerzési eljárást folytatott le. Felek a közbeszerzési eljárás eredményeként jelen szerződés 1. számú mellékletben meghatározott szolgáltatás nyújtása tárgyában szerződést kötnek az alábbi feltételekkel:

## 2. A szerződés tárgya, a teljesítés módja

- 2.1. A jelen szerződés a keretmegállapodásos eljárás 2. része eredményeképpen, a Megrendelőnek a hivatkozott KM tárgyát képező, a jelen szerződés 1. sz. mellékletében meghatározott szolgáltatásokra vonatkozó beszerzési igényének – az 1. sz. mellékletben és a KM-ben meghatározott módon történő – teljesítésére jött létre.
- 2.2. A jelen szerződés alapján Megrendelő megrendeli, a Szolgáltató pedig elvállalja a műszaki mellékletben nevesített szolgáltatások nyújtását a 2. számú mellékletben szereplő árakon.
- 2.3. Felek rögzítik, hogy Szolgáltató részéről a jelen szerződésben meghatározott teljesítést és számlakiállítást a(z) **4Sales Systems Üzleti Rendszerfejlesztő és Tanácsadó Kft.** teljesíti. *[Abban az esetben szerepeltetendő rendelkezés, amennyiben a nyertes ajánlattevő közös ajánlattevőkből áll.]*

## 3. A szerződés hatálya, teljesítési határideje

- 3.1. A szerződés hatályba lépésének feltételei:

A Felek rögzítik, hogy a jelen szerződés alapját képező verseny újranyitás lefolytatására a Kbt. 53. § (6) bekezdése alapján került sor, amely körülményből kifolyólag a szerződés a Kbt. 135. § (12) bekezdés alapján ún. **feltételes hatályba lépésű**.

- 3.1.1. Amennyiben Megrendelő oly módon nyilvánította eredményessé a verseny újranyitást, hogy a fedezet még nem állt rendelkezésre, úgy a jelen szerződés – amennyiben a Felek aláírásukkal már ellátták – a pénzügyi fedezetét biztosító, KÖFOP-2-2.6-VEKOP-18-2019-0002 azonosító számú, „Jogszámban rögzített közadatokat tartalmazó adatkörök, valamint egyéb nyilvántartott adatkörök felmérése és azok szabályozási oldali felülvizsgálata” tárgyú projektre vonatkozó támogatási szerződés hatályba lépésének napján lép hatályba, rendelkezései attól a naptól fogva kötelezően alkalmazandók. A támogatási szerződés hatályba lépésének napjáról Megrendelő köteles haladéktalanul értesíteni a Szolgáltatót.

- 3.1.2. Amennyiben a jelen szerződés pénzügyi fedezetét biztosító támogatási szerződés hatálybalépése korábbi dátumra esik, mint a jelen szerződés létrejöttének napja, úgy a szerződés a Felek általi aláírása napján (az utolsóként aláíró szerződő fél általi aláírás napján) hatályba lép. Megrendelő a támogatással kapcsolatos, jelen pont szerinti feltételről legkésőbb a jelen szerződés megkötéséig értesíti a Szolgáltatót.
- 3.2. A jelen szerződés szerinti, 1. sz. mellékletében rögzített feladatok teljesítési véghatárideje a szerződés hatálybalépésétől számított 7 hónap, de legfeljebb a KM IV.7. pontja szerinti időpont. A teljesítés részletes ütemezését a jelen szerződés 1. sz. melléklete tartalmazza. Szolgáltató előteljesítésre jogosult.

#### **4. A teljesítés helye**

Szolgáltatónak a jelen szerződés szerinti szolgáltatásokat Megrendelő székhelyén (1085 Budapest, Somogyi Béla u. 6.) kell biztosítania.

#### **5. A fizetendő ellenérték**

- 5.1. A Szolgáltatót a jelen szerződés alapján maximálisan megillető díjazás összege 106 336 000,- Ft + ÁFA, azaz százhatmillió-háromszázharminchatezer forint + ÁFA.
- 5.2. Szolgáltató a jelen szerződés alapján biztosítandó szolgáltatásokat a 2. számú mellékletben meghatározott szerződéses árakon teljesíti. A szerződéses árak tartalmazzák a megajánlott szolgáltatások nyújtásával összefüggő valamennyi adót, illetéket, díjat és jogdíjat, de nem tartalmazzák az általános forgalmi adót, valamint a közbeszerzési díjat. A jelen szerződésben meghatározott árak a szerződés időtartama semmilyen jogcímen nem emelhetők meg.
- 5.3. A közbeszerzési díjat Megrendelő a DKÜ rendelet 14. § (2) bekezdésének d) pontja alapján közvetlenül az eljárást lefolytató DKÜ Zrt. részére fizeti meg. A közbeszerzési díj alapja a keretmegállapodás alapján lefolytatott közbeszerzési eljárás eredményeként létrejövő visszerthes szerződés általános forgalmi adó nélkül számított értéke, mértéke 2% + ÁFA.

#### **6. Fizetési feltételek**

- 6.1. A Megrendelő által igénybe vett szolgáltatások ellenértékének elszámolására a Szolgáltató szerződésszerű teljesítését követően, az 1. sz. melléklet szerinti ütemezés szerinti elszámolással kerül sor, és a fizetendő ellenérték Megrendelő által történő kiegyenlítése az igazolt teljesítést követően, a Kbt. 135. § (1) és (4) és a Kbt. 136. § (1) bekezdésében meghatározott szabályok szerint, a számla igazolt kézhezvételétől számított 30 (harminc) napon belül történik. Felek rögzítik, hogy Megrendelő a 3.1. pontban hivatkozott támogatási szerződés terhére, utófinanszírozással el kívánja számolni a jelen szerződés szerinti, a Szolgáltató részére megfizetett ellenértéket.
- 6.2. Szolgáltató



- a) nem fizethet, illetve számolhat el a szerződés teljesítésével összefüggésben olyan költségeket, amelyek a 62. § (1) bekezdés k) pont ka)–kb) alpontja szerinti feltételeknek nem megfelelő társaság tekintetében merülnek fel, és amelyek a Szolgáltató adóköteles jövedelmének csökkentésére alkalmasak;
- b) a szerződés teljesítésének teljes időtartama alatt tulajdonosi szerkezetét Megrendelő számára megismerhetővé teszi és a 143. § (3) bekezdése szerinti ügyletekről a Megrendelőt haladéktalanul értesíti.
- 6.3. A Szolgáltató köteles a számlát a teljesítés elismerését követően, a vonatkozó jogszabályokban megadott határidőben kiállítani, majd a Megrendelő részére eljuttatni. A számlához a Kbt. 135. §-ában meghatározott iratokat mellékelni kell.
- 6.4. A számlán csak a jelen szerződés hatálya alá tartozó szolgáltatások szerepelhetnek, összhangban a KM-ben foglaltakkal. Egyebekben:
- Szolgáltató a jelen szerződésből eredő követelését nem engedményezheti vagy faktorálhatja harmadik személyre és azon zálogjogot sem alapíthat a Megrendelő előzetes jóváhagyása nélkül, továbbá a Ptk. 6:205. §-a szerinti teljesítésátvállalás, valamint a Ptk. 6:206. §-a szerinti tartozáselvállalás Megrendelő előzetes írásbeli jóváhagyásához kötött.
  - Késedelmes fizetés esetén a Megrendelő a Ptk. 6:155. §-a szerint meghatározott mértékű késedelmi kamatot fizet a Szolgáltatónak.
  - A Szolgáltató a jelen szerződés teljesítése során előleget nem kérhet, és az előre fizetés sem megengedett.
- 6.5. Szolgáltató a számláit az alábbiak szerint köteles kiállítani:
- a) a számla szabályszerű kiállítása után a Szolgáltató a papír alapú számlát Megrendelő nevére, Megrendelő (postafiók) címére (számlázási név: Magyar Közlöny Lap- és Könyvkiadó Kft.; számlázási cím: 1085 Budapest, Somogyi Béla u. 6.), míg az elektronikus számlát a [titkarsag@mhk.hu](mailto:titkarsag@mhk.hu) e-mail címre megküldi,
  - b) a számlán szerepeltetni szükséges a teljesített szolgáltatások megnevezése, SZJ száma mellett a Megrendelő által megadott belső azonosításra szolgáló szerződés számot, valamint fizetési határidőként a kézhezvételtől számított 30 (harminc) napot,
  - c) a számlán fel kell tüntetni a bankszámlaszámot, a bank nevét, valamint az adószámot,
  - d) a számlán fel kell tüntetni a „számla” elnevezést,
  - e) a számlának meg kell felelnie az Áfa tv. 169. § szerinti előírásoknak,
  - f) a számla teljesítési időpontjának meg kell egyeznie a teljesítésigazoláson feltüntetett teljesítési időponttal,

- g) a számlán köteles feltüntetni a projekt azonosítószámát és megnevezését: KÖFOP-2-2.6-VEKOP-18-2019-0002, „Jogszabályban rögzített közadatokat tartalmazó adatkörök, valamint egyéb nyilvántartott adatkörök felmérése és azok szabályozási oldali felülvizsgálata”.

6.6. Azon esetre, amennyiben a 3.1. pontban hivatkozott megkötendő támogatási szerződés és annak módosítása és/vagy a Megrendelőnek a részére a jelen szerződés kapcsán biztosított uniós támogatás megfizetése – ideértve annak előkészítését, a tényleges kifizetés igénylését vagy bármely, a támogatás elszámolásával kapcsolatos cselekményt, eseményt – kapcsán a vonatkozó jogszabályok alapján Megrendelőnek bármely olyan adatszolgáltatási vagy egyéb kötelezettsége keletkezik, melynek az ilyen adatszolgáltatást vagy kötelezettség teljesítését igénylő személy felé történő teljesítése Szolgáltató közreműködését igényli, Szolgáltató vállalja, hogy Megrendelő ez irányú írásbeli megkeresése esetén minden szükséges nyilatkozatot kiad, intézkedést megtesz – legkésőbb a megkeresés kézhezvételétől számított 3 (három) munkanapon belül – annak érdekében, hogy a Megrendelő az előzőekben hivatkozott kötelezettségeit a támogatási szerződésmódosítása megkötésében, a támogatási szerződés teljesítésében és/vagy az aszerinti teljesítésekben érdekelt vagy bármely más személy felé teljesíthesse annak érdekében, hogy a jelen szerződés szerinti, a Megrendelő által a Szolgáltató részére megfizetett díjazás uniós források terhére történő megtérítésére sor kerülhessen a Megrendelő felé a támogató által. Felek rögzítik, hogy a jelen pont szerint a Szolgáltatót terhelő közreműködési kötelezettség a jelen szerződés bármely okból történő megszűnését követően továbbra is időbeli korlátozás nélkül fennmarad.

## **7. Teljesítési biztosíték**

Felek rögzítik, hogy teljesítési biztosíték nem kerül kikötésre.

## **8. Szerződésszegés, szerződést biztosító mellékkötelezettségek**

- 8.1. Felek rögzítik, hogy Szolgáltató – az erre okot adó körülmény jellegétől (késelem, vagy hibás teljesítés vagy meghiúsulás) függően – késedelmi vagy hibás teljesítési vagy meghiúsulási kötbér fizetését vállalja.
- 8.2. A kötbér alapja a nem teljesített, a késedelmesen vagy hibásan teljesített szolgáltatás nettó díja.
- 8.3. Amennyiben a Szolgáltató a teljesítési határidőig nem teljesít, Megrendelő késedelmi kötbérre jogosult, melynek mértéke: a késedelem 1-10. napja alatt napi 0,5%, a késedelem 11. naptól napi 1% mértékű. A késedelmi kötbér maximális mértéke 20%, így a késedelmi kötbérrel terhelt időszak maximum 25 nap.
- 8.4. A Szolgáltató hibás teljesítése esetén Vevő hibás teljesítési kötbérre jogosult. A hibás teljesítési kötbér mértéke: a hibás teljesítés 1-10. napja alatt napi 0,5%, a 11. napjától napi 1%. A hibás teljesítési kötbér maximális mértéke 20%. A hibás teljesítési kötbérrel terhelt időszak maximum 25 nap.

- 8.5. A 20 napot meghaladó késedelem esetén Megrendelő jogosult a jelen szerződést felmondani vagy attól elállni (amennyiben utóbbi értelmezhető), mely okán Szolgáltató a meghiúsulási kötbér fizetésére lesz kötelezett. A meghiúsulási kötbér mértéke a kötbéralap 25%-a.
- 8.6. A szerződésszegés jogkövetkezményei vonatkozásában az irányadó jogszabályokban és a KM-ben foglaltak alkalmazandók. Felek e körben is rögzítik, hogy Megrendelő a meghiúsulási kötbér érvényesítésének jogát tartja fenn meghiúsulás esetére a KM X.2.13. pontjában foglaltakra figyelemmel; ennek megfelelően teljesítési biztosíték adását nem igényli Szolgáltatótól.

## **9. A szerződés módosítása, megszüntetése és megszűnése**

9.1. A jelen szerződés csak a Kbt. 141. §-ban foglaltakkal összhangban módosítható.

9.2. A Megrendelő jogosult rendkívüli felmondással, azonnali hatállyal felmondani a szerződést, amennyiben a Szolgáltató

a) a szerződésbeli feladatainak ellátására alkalmatlanná válik, így különösen:

- o csődeljárás alá kerül,
- o végelszámolás alá kerül,
- o vele szemben a felszámolási eljárást a bíróság jogerősen elrendelte,

és az azonnali hatályú felmondás a vonatkozó jogszabályi előírások alapján jogszerűen lehetséges;

b) amennyiben valamely, a jelen szerződésből eredő lényeges kötelezettségét a Megrendelő által megküldött írásbeli felszólítás ellenére sem teljesíti szerződésszerűen.

9.3. A jelen Szerződés megszűnése esetén Szolgáltató köteles minden, a Szerződés teljesítésével kapcsolatosan számára Megrendelő által átadott eszközt, adatot, iratot, jelszót, szellemi vagy virtuális terméket haladéktalanul Megrendelő részére átadni, függetlenül attól, hogy a jelen Szerződésben foglalt feladatait teljesítette-e vagy sem.

## **10. A szerződés finanszírozása**

A jelen szerződés EU Alapból finanszírozott. A projekt azonosítószáma KÖFOP-2-2.6-VEKOP-18-2019-0002; a támogatás intenzitása 100%; a finanszírozási mód utófinanszírozás.

## **11. Felek közötti kapcsolattartás**

11.1. Jelen szerződésben Felek szakmai kapcsolattartásra kijelölt képviselői:

Megrendelő részéről kapcsolattartásra jogosult	
Neve:	dr. Sólyom Attila
Beosztása:	projektiroda vezető
Levelezési címe:	1085 Budapest, Somogyi Béla u. 6.
Telefonszáma:	+36-1-235-45-46
Mobiltelefon száma:	+36-20-469-88-77
e-mail címe:	solyom.attila@mhk.hu

Szolgáltató részéről kapcsolattartásra jogosult	
Neve:	Horváth Attila
Beosztása:	tanácsadási igazgató
Levelezési címe:	7100 Szekszárd, Keselyűsi út 22.
Telefonszáma:	-
Mobiltelefon száma:	+36 20/851-5158
e-mail címe:	horvath.attila@dussergroup.hu

11.2. Jelen szerződés kapcsán a Megrendelő részéről a teljesítésigazolás kiállítására jogosult személy:

Megrendelő részéről teljesítés igazolására jogosult	
Neve:	Németh Balázs Sándor
Beosztása:	ügyvezető
Levelezési címe:	1085 Budapest, Somogyi Béla u. 6.
Telefonszáma:	+36-1-266-51-91
Mobiltelefon száma:	+36-30-012-31-53
e-mail címe:	nemeth.balazs@mhk.hu

11.3. Felek jelen pontban meghatározott kapcsolattartóik útján tartják a szerződés teljesítése során a kapcsolatot. Bármelyik Fél jogosult a 11.1., 11.2. pontban meghatározott kapcsolattartója/teljesítésigazolója személyét megváltoztatni. Felek megállapodnak, hogy a kapcsolattartók, teljesítésigazoló személyében bekövetkező változás nem igényel szerződésmódosítást, elegendő arról a másik Felet írásban tájékoztatni. A kapcsolattartó/teljesítésigazoló személyében bekövetkezett változás a másik Féllel való szerződésszerű közléstől hatályos. A kapcsolattartó személyek a szerződésmódosításra nem jogosultak.

11.4. Szerződő Felek rögzítik, hogy minden, jelen szerződés teljesítésével kapcsolatos nyilatkozatot vagy egyéb értesítést (a továbbiakban: értesítés) szerződésszerűen küldenek meg egymásnak. Szerződésszerű megküldésnek minősül, az írásban és



- írásban igazolt személyes átadással,
- tértivevényes ajánlott levélben,
- elektronikus aláírással ellátott visszaigazolt e-mailben vagy
- visszaigazolt telefax útján megküldött értesítés.

11.5. Az e-mail vagy fax útján történő kézbesítés esetén az értesítés akkor válik joghatályossá, amikor a címzett azt igazoltan kézhez vette, arról automatikus vagy kifejezett visszaigazolás érkezett. A tértivevényes ajánlott postai küldeményt a kézbesítés megkísérlésének napján kézbesítettnek kell tekinteni, ha a címzett az átvételt megtagadta. Ha a kézbesítés azért volt eredménytelen, mert a címzett az iratot nem vette át (az a feladóhoz nem kereste jelzéssel érkezett vissza), az iratot – az ellenkező bizonyításáig – a postai kézbesítés második megkísérlésének napját követő ötödik munkanapon kell kézbesítettnek tekinteni.

11.6. Szerződő Felek megállapodnak, hogy a postai utat kizárólag a szerződésszegéssel, valamint a jelen szerződés megszüntetésével kapcsolatos értesítések megküldésére veszik igénybe. Jelen pontban meghatározott esetekben azonban a kézbesítés kizárólag postai úton (tértivevényes ajánlott levélben) vagy írásban igazolt személyes átadással történhet.

## **12. Egyéb rendelkezések, a szerződés tartalmának értelmezése**

12.1. Az államháztartásról szóló 2011. évi CXCV. törvény (Áht.) 41. § (6) bekezdése alapján Megrendelő részéről olyan jogi személlyel nem köthető szerződés, illetve létrejött ilyen szerződés alapján nem teljesíthető kifizetés, amely szervezet nem minősül a nemzeti vagyronról szóló 2011. évi CXCVI. törvény (Nvtv.) 3. § (1) bekezdés 1. pontja alapján átlátható szervezetnek.

Szolgáltató a jelen szerződés aláírásával is megerősíti, hogy a nemzeti vagyronról szóló 2011. évi CXCVI. törvény 3. § (1) bekezdés 1. pontja szerinti átlátható szervezetnek minősül.

Szolgáltató tudomásul veszi továbbá, hogy a valótlan tartalmú nyilatkozat alapján létrejött szerződést Megrendelő jogosult azonnali hatállyal felmondani vagy attól elállni.

Szolgáltató jogosult a szerződést azonnali hatállyal felmondani vagy attól elállni amennyiben a Szolgáltató kikerül az átlátható szervezetek köréből.

12.2. Felek megállapodnak, hogy bármely a jelen szerződés teljesítése során létrejövő/átadott szellemi alkotásnak minősülő, szerzői jogvédelem alá tartozó műhöz kapcsolódó felhasználási jog Megrendelőt illeti (felhasználási jog és a szerzői vagyoni jogok átszállásának kikötése). Ennél fogva a jelen szerződéses jogviszony keretében létrejött/átadott szellemi alkotás felett Megrendelő térben és időben, harmadik személyek korlátozásától mentesen, szabadon rendelkezik. Felek rögzítik, hogy a jelen szerződéses jogviszony keretében létrejövő/átadott szellemi alkotások felhasználási jogának díját a szerződéses ár tartalmazza. Szolgáltató a jelen szerződés keretében őt illető díjon felül az esetlegesen létrejött/átadott szellemi alkotások vonatkozásában minden egyéb díjazásról kifejezetten lemond. Szolgáltató elismeri, hogy a jelen szerződés szerinti díj megfizetésével Megrendelő minden korlátozástól mentes tulajdonjogot, különösen, de

nem kizárólagosan határozatlan idejű, kizárólagos felhasználási jogot szerez, azaz a Szolgáltató által a jelen szerződés teljesítése során átadott szellemi termékeket a Megrendelő és annak esetleges jogutódja szabadon használhatja, többszörözheti, átdolgozhatja, átdolgoztathatja, továbbfejlesztheti, harmadik személyek számára hozzáférhetővé teheti, harmadik személy számára értékesítheti.

- 12.3. Szolgáltató jelen szerződés aláírásával nyilatkozik arról, hogy a jelen szerződés alapján ellátandó feladatai során esetlegesen keletkező szellemi alkotások Magyarországon történő felhasználása nem sérti harmadik személy szabadalomhoz, védjegyhez, ipari minta oltalmához, szerzői joghoz fűződő jogát, és egyben nyilatkozik arról is, hogy harmadik személy Megrendelővel szemben fenti körben támasztott kártérítési igénye esetén Megrendelő helyett teljes mértékben és teljes körűen helytáll.
- 12.4. Amennyiben a jelen szerződés bármely rendelkezése eltérő törvényi szabályozás folytán érvénytelenné válna, úgy ezen tény a szerződés többi rendelkezésének érvényességét nem érinti.
- 12.5. Szolgáltatónak és a Megrendelőnek meg kell tennie mindent annak érdekében, hogy közvetlen tárgyalások útján rendezzenek minden olyan nézeteltérést vagy vitát, mely közöttük a szerződés keretében felmerült. Minden ezzel kapcsolatos tényről, akadályozó körülményről a felek kölcsönösen kötelesek egymást írásban tájékoztatni.  
  
Ha Felek közvetlen tárgyalások megkezdésétől számított 30 naptári napon belül nem tudják megoldani a szerződés alapján vagy ezzel összefüggésben keletkezett jogvitájukat, úgy a jogvita elbírálására a rendes magyar bírósági fórumokat választják.
- 12.6. A jelen szerződésben nem szabályozott kérdésekben a magyar jog rendelkezései az irányadók.
- 12.7. A jelen szerződés Felek megegyezését teljes egészében tartalmazza. A Felek jelen szerződés aláírásával annak rendelkezéseit magukra nézve kötelező érvényűnek fogadják el.
- 12.8. A jelen szerződésben nem szabályozott kérdésekben, valamint bármely, a teljesítéssel kapcsolatos ellentmondás esetén a hivatkozott KM, illetve annak mellékletei, vonatkozó rendelkezései, továbbá Magyarország mindenkor hatályos jogszabályai irányadók. Jelen szerződés a KM-ban meghatározottakkal ellentétes rendelkezéseket nem tartalmazhat. Felek rögzítik, hogy a KM-ben és mellékleteiben foglaltakhoz képest a jelen szerződésben alkalmazott kiegészítések, pontosítások, esetleges eltérések nem minősülnek olyan lényeges módosításnak, ami a KM sérelmével járna és akadályozná a beszerzés KM keretében történő megvalósítását.

12.9. Jelen szerződés elválaszthatatlan részét képezi a Beszerző és a Szolgáltató között létrejött fent hivatkozott KM, továbbá az alábbi mellékletek:

1. számú melléklet: Műszaki melléklet

2. számú melléklet: Megajánlott szolgáltatás- és árlista – Szolgáltató részletes ajánlata

A szerződést a Felek áttanulmányozás és értelmezés után, mint szándékkal és ügyleti akaratukkal mindenben megegyezőt 4 (négy) eredeti példányban – melyből mindegyik Felet 2

(kettő) példány illet meg – jóváhagyólag írják alá.

Dátum: *Budapest*..., 20*20.10.10.*...

Dátum: *Budapest*..., 20*20.10.10.*...

*Németh Balázs Sándor*

.....  
Németh Balázs Sándor

ügyvezető

Magyar Közlöny Lap- és Könyvkiadó Korlátolt

Felelősségű Társaság

Megrendelő



*Szemerics Gábor*

.....  
Szemerics Gábor

ügyvezető

4Sales Systems Üzleti Rendszerfejlesztő és Tanácsadó

Kft.

Szolgáltató

**4Sales Systems Kft.**  
7100 Szekszárd, Keselyűsi út 22  
Adószám: 12631186-2-17  
3.

## ***Műszaki melléklet***

*A „Jogszályban rögzített közadatokat tartalmazó adatkörök, valamint egyéb nyilvántartott adatkörök felmérése és azok szabályozási oldali felülvizsgálata” című projekthez kapcsolódó*

*tanácsadói szolgáltatások beszerzéséhez*



## Tartalomjegyzék

1	A beszerzés céljai, háttere és alapvető információk .....	5
1.1	Jogforráskutatás, valamint a jogszabályon alapuló közigazgatási adatkör-nyilvántartás elkészítése (II. projektrész).....	6
1.1.1	Jogforráskutatás .....	6
1.1.2	Információtechnológiai támogatás .....	8
1.1.3	Elemzés.....	9
1.2	Pilot modellek lebonyolítása (III. projektrész) .....	10
1.3	A jogszabályban rögzített közétételi kötelezettségek alá eső adatok körének felülvizsgálatához szükséges információtechnológiai támogató megoldások kialakítása (IV. projektrész) .....	11
1.3.1	A Központi Adatkörjegyzék .....	11
1.3.2	Az Adatkezelői szintű közadatkezelő keretrendszer és a Közadat- és közadatkör kereső rendszer .....	12
2	Jogforráskutatáshoz, valamint a jogszabályon alapuló közigazgatási adatkör-nyilvántartás elkészítéséhez kapcsolódó követelmények .....	13
2.1	A jogforráskutatás támogatáshoz és az elemzési tevékenység előkészítéséhez kapcsolódó feladatok és általános követelmények .....	13
2.1.1	Feltáró kutatási feladatcsoport – a jogforrások vizsgálatának módszere, a releváns jogforrások kijelölése .....	14
2.1.2	Elemző feladatcsoport.....	27
2.1.3	A kutatási munkát támogató rendszer.....	29
2.1.4	A hatóságok közötti adatátadásokkal kapcsolatos követelmények és a bevonandó hatóságok köre .....	37
2.2	A jogszabályon alapuló közigazgatási adatkör-nyilvántartás felállítására vonatkozó követelmények .....	38
2.3	A tanácsadói szolgáltatás nyújtásával kapcsolatos általános követelmények.....	39
2.3.1	Javasolt projektszervezet és projektjellegű működés.....	40
2.3.2	Leszállítandók, fizetési ütemezés .....	40
2.3.3	Eredménytermékek átadás-átvétele, tartalmi és formai követelmények .....	43
3	Irodalomjegyzék .....	46

## Ábrák és táblázatok jegyzéke

Ábra 1 - A Központi Adatkörjegyzék koncepciója .....	9
Táblázat 1 - Jogforrások alapadatai típusonként .....	20
Táblázat 2 - Adatkörök és nyilvántartások kapcsolata .....	23
Ábra 2 - Adatkör felmérő és értékelő lap .....	33
Ábra 3 - Közadatkörök kapcsolatainak megjelenítése .....	34
Ábra 4 - Közadatkör rögzítése és jóváhagyása .....	36
Táblázat 3 - A jogforráskutatási projektrész elvárt eredményei és ütemezése .....	42

## Fogalmak

Fogalom	Leírás
Adatfelelős	Az a közfeladatot ellátó szerv, amely az elektronikus úton kötelezően közzéteendő közérdekű adatot előállította, illetve amelynek a működése során ez az adat keletkezett ([1] 3. § (19))
Adatkezelő	Az a természetes vagy jogi személy, illetve jogi személyiséggel nem rendelkező szervezet, aki vagy amely - törvényben vagy az Európai Unió kötelező jogi aktusában meghatározott keretek között - önállóan vagy másokkal együtt az adat kezelésének célját meghatározza, az adatkezelésre (beleértve a felhasznált eszközt) vonatkozó döntéseket meghozza és végrehajtja, vagy az adatfeldolgozóval végrehajtatja ([1] 3. § (9))
Adatközlő	Az a közfeladatot ellátó szerv, amely - ha az adatfelelős nem maga teszi közzé az adatot - az adatfelelős által hozzá eljuttatott adatot honlapon közzéteszi.
ASZK	Adatkezelői szintű közadatkezelő keretrendszer
IJR	Integrált Jogalkotási Rendszer
IM	Igazságügyi Minisztérium
KA	Központi Adatkörjegyzék
KKK	Közadat és közadatkör kereső rendszer
Közigazgatási Adatkörjegyzék / közigazgatási adatkör-nyilvántartás	A mindenkor hatályos jogszabályokra alapozott közigazgatási adatkör-nyilvántartás, mely az egyes adatkörök metaadatait (leíró adatait) tartalmazza – különösképpen a Nemzeti Jogszabálytárban hivatkozott releváns joganyagra vonatkozó leíró és kapcsolati adatokat.
Közzétételi egység	A közzétételi listák szerinti, az összefüggő tárgyú közzétett adatokat egybefoglaló tartalmi egységek.
Közzétételi lista	A kötelezően és automatikusan közzéteendő közadatkörök Infotv. szerinti listái.
MKLIK	Magyar Közlöny, Lap- és Könyvkiadó Kft.
NJT	Nemzeti Jogszabálytár ( <a href="http://www.njt.hu">http://www.njt.hu</a> )

## 1 A beszerzés céljai, háttere és alapvető információk

A közzétételi kötelezettség alá eső adatoknak két fajtáját különböztetjük meg: a közérdekű adatokat, valamint a közérdekből nyilvános adatokat<sup>1</sup> (együtt: közadatok). A közvélemény gyors és pontos tájékoztatása érdekében a közadatok az erre vonatkozó igény benyújtása és az adatfelelősök (elektronikus) közzétételi kötelezettsége útján ismerhetők meg.

**E tájékoztatási kötelezettségek gyakorlati megvalósulásának átfogó országos és minden kötelezettet érintő vizsgálata időszzerűvé vált Magyarországon.** Az információszabadság mint alkotmányos alapjog több évtizedes magyarországi történetéből és jelenlegi gyakorlatából számos következtetés vonható le.

A közérdekű és a közérdekből nyilvános adatok hozzáférhetőségének javításához pontos szakmai beavatkozási irányok megalapozása és meghatározása szükséges, amely érdekében indokolt **célirányos elemző kutatások elvégzése**. A detektált problémák és a beazonosított hátráltató tényezők alapján szükség van tudományos igényű, rendszerszintű felmérésekre, valamint ezek alapján megoldási koncepciók és beavatkozási lehetőségeket rögzítő tanulmányok elkészítésére. Az információszabadság mint alapjog hatékony érvényesülése érdekében a **gyakorlati megvalósulás átfogó vizsgálata** is elengedhetetlen abból a szempontból, hogy a hozzáférhetőség javíthatóvá, a kapcsolódó folyamatok optimalizálhatóvá váljanak.

A „*Jogszabályban rögzített közadatok tartalmazó adatkörök, valamint egyéb nyilvántartott adatkörök felmérése és azok szabályozási oldali felülvizsgálata*” című projekt (továbbiakban: projekt) megvalósítása során az Igazságügyi Minisztérium és a Magyar Közlöny, Lap- és Könyvkiadó Kft. által alkotott konzorcium a fent említett szakterület szabályozási oldali felülvizsgálatából kiindulva, a közfeladatok oldaláról történő<sup>2</sup> megközelítést alkalmazva a jelen dokumentumban bemutatott feladatok végrehajtását, eredmények létrehozását tűzte ki maga elé.

A projekt eredményességét társadalmi oldalról három fő dimenzió mentén ragadhatjuk meg:

- automatikusan – jogszabály vagy vezetői döntés alapján – közzéteendő közadatok körének folyamatos bővülése;
- automatikusan közzéteendő közadatkörök és közadatok kereshetőségének és azonosíthatóságának folyamatos javulása;

---

<sup>1</sup> A két kategóriába eső adatok körét „Az információ önrendelkezési jogról és az információszabadságról” szóló 2011. évi CXII. törvény (Infotv.) szabályozza.

<sup>2</sup> A projektbe becsatornázásra kerülnek a korábbi közfeladat felmérések eredményei is.



- közadatok elemezhetőségének fejlődése.

A közadatok pusztán adatok, azokból információ csak bizonyos előfeltételek teljesülése mellett állítható elő. Ilyen feltétel lehet az elemző képesség és kapacitás megléte, továbbá például elemző eszközök rendelkezésre állása. De ide tartozik az elemzendő adatok fogalmi egységessége, időszerűsége, érvényessége stb. A projekt a fentebb megjelölt harmadik dimenzióban ez utóbbi feltételek teljesüléséhez tud hozzájárulni.

A projekt a következő **négy projektrészből** áll:

- I. előkészítés (már lezárult);
- II. jogforráskutatás és központi adatkörjegyzék kialakítása;
- III. pilot modellek lebonyolítása;
- IV. adatkezelőket támogató eszközök kialakítása.

Jelen műszaki dokumentum a projekt II. részéhez kapcsolódó tanácsadói szolgáltatások beszerzését célozza, azonban a kontextus megismerésének és projektrészek összefüggései átlátásának elősegítése érdekében e fejezetben röviden bemutatjuk a projekt teljes terjedelmét.

## 1.1 Jogforráskutatás, valamint a jogszabályon alapuló közigazgatási adatkörnyelvéntartás elkészítése (II. projektrész)

### 1.1.1 Jogforráskutatás

A projekt második része a jogszabályok közel teljes körére vonatkozó kutatási szakasszal kezdődik. A vizsgálat alá vont jogforrások köre:

- törvény,
- törvényerejű rendelet,
- kormányrendelet,
- MT rendelet,
- miniszterelnöki rendelet,
- miniszteri rendelet,
- Magyar Nemzeti Bank elnökének rendelete,
- önálló szabályozó szerv vezetőjének rendelete.

A kutatási tevékenység célja azoknak a jogforrásoknak az azonosítása, illetve elemzése, melyek a közfeladatokhoz kapcsolódóan **adatköröket határoznak meg vagy hivatkoznak,**

esetleg közvetlenül **nyilvántartási kötelezettséget írnak elő**. E szakaszban adatköröket, nem pedig közadatköröket vizsgálunk, mivel cél annak a meghatározása, hogy milyen adatkörök emelhetők még be a társadalmilag magas hasznossággal bíró közadatok körébe.

Jogszabály előírhatja adatok bejelentését, rendszeres vagy rendkívüli adatszolgáltatást, közérdekű vagy közérdekből nyilvános adatok állam általi nyilvántartásának vezetését (akár közzétételi listán szerepel, akár közérdekű adatigénylés során kérhető ki az adott adat), közhiteles nyilvántartás kialakítását. Bár az adatkörök azonosításában meghatározó szempont a jogszabályi szintű megjelenés, a cél, hogy a várható igények kielégítése szempontjából lehetőség szerint teljeskörű közadatköri nyilvántartás alakuljon ki, így nem elvárás, hogy a vizsgált jogszabály specifikálja az adatkört – adott esetben elég közvetett utalás is rá.

**Nem tárgya ennek a feladatbloknak a közfeladatokkal kapcsolatban a jogszabályi szint alatt<sup>3</sup> meghatározott adatkörök azonosítása.**

A következőkben le kell határozni az adott adatkör kapcsán releváns jogforrásokat (jogszabálycsoport meghatározása), majd az így azonosított jogszabálycsoportok elemzése során a megfelelő szerkezeti egységeket tartalmilag össze lehet már kapcsolni és hozzá lehet rendelni az adott adatkörhöz. Szintén az adatkörhöz kell kapcsolni azoknak az adatkezelőknek az alapadatait, akiknek közfeladatellátása kapcsán az adatkör releváns. Az elemző munka záró lépése úgynevezett **adatkörcsoportok** létrehozása, mely a közadatkörök állampolgárok és civil szervezetek általi leggyakoribb felhasználási céljai (a belőlük előállítandó információk) szempontjából történő csoportba szervezését jelenti.

Fenti információk strukturált halmazából áll elő az ún. **jogszabályon alapuló közigazgatási adatkör-nyilvántartás**.

Az előző tevékenységekkel összhangban szükséges felmérni a hatósági felhasználás, hatóságok közötti adatátadások támogatásának lehetőségét is. Ehhez elemezni kell az egyes kiválasztott hatóságok igényeit a nyilvántartások szervezetek közötti átjárhatóságával kapcsolatban. A cél annak meghatározása, hogy a kialakuló jogszabályon alapuló közigazgatási adatkör-nyilvántartás elemzésébe bevonhatók-e olyan vizsgálati követelmények, melyek a projektelem eredményének értékét az interoperabilitás és a közadat-újrahasznosítás szempontjából növelhetik.

*Ajánlattevő feladata a(z) 1.1.1 alfejezetben megismert kutatási tevékenységek végrehajtása vagy végrehajtásának szakértői támogatása a dokumentum későbbi részeiben leírtak szerint.*

---

<sup>3</sup> Pl. közjogi szervezetszabályozó eszközök, adatkezelők által létrehozott, alkalmazott más szabályzatok.

### 1.1.2 Információtechnológiai támogatás

A szakasz során végzett munka elvégzéséhez szükséges egy a kutatási tevékenységet támogató szoftvermegoldás kialakítása. Ez a megoldás a kutatás eredményeivel összhangban folyamatosan fejlődik. A rendszer az információmenedzsment funkciókon túl elemzési képességekkel is fel lesz vértézve, valamint támogatni fogja a jogszabályi hivatkozások szerkezeti egység szintű kezelését is, így a fejlesztés alapvető része a Nemzeti Jogszabálytárral/Integrált Jogalkotási Rendszerrel történő szoros integráció. A szoftvermegoldásra alapozva az első projektrész végén előáll az úgynevezett **Központi Adatkörjegyzék (KA)**, mely a jogszabályokon alapuló közigazgatási adatkör-nyilvántartásra épülő olyan **publikus elérésű informatikai rendszer** (közadatkörkezelő és tájékoztató portál), mely biztosítja a közadatkörök jogszabályi kereteinek folyamatosan frissülő, naprakész elérhetőségét.

*Ajánlattevőnek nem feladata a(z) 1.1.2 alfejezetben megismert informatikai tevékenységek végrehajtása, azonban a fejlesztés kapcsán együtt kell működnie a belső munkatársakkal és a fejlesztést végző vállalkozóval.*

Az eddig bemutatott fogalmak kapcsolatait az alábbi ábrán mutatjuk be.

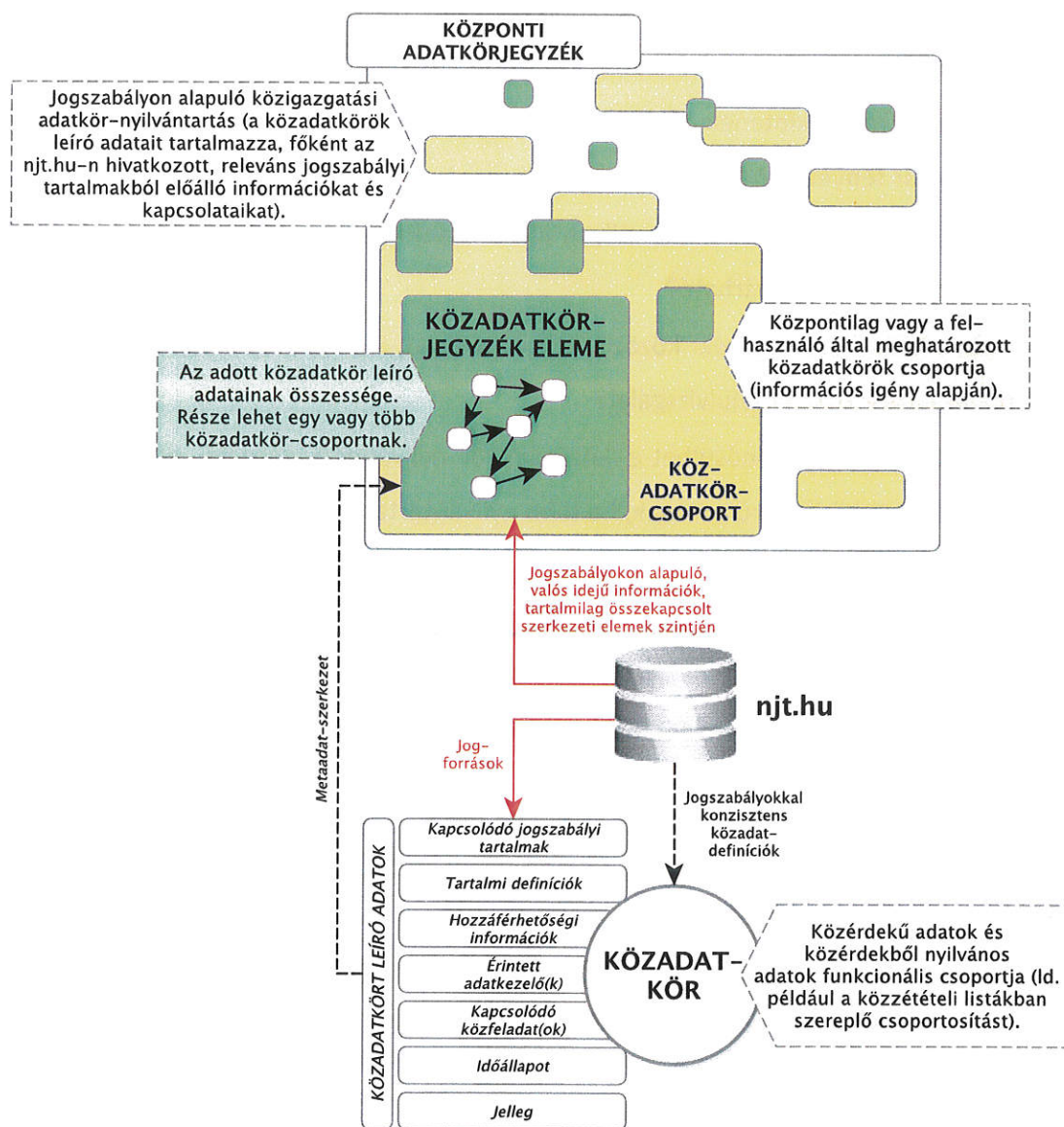

Ábra 1 - A Központi Adatkörjegyzék koncepciója

### 1.1.3 Elemzés

A projekt az alábbi főbb kérdésekre keresi a választ kutató/elemző munka keretében:

- Milyen párhuzamosságok léteznek az adatkörök között (pl. ugyanazon közadatok köre több szervezetnél/több közfeladat ellátásánál is megjelenik)? Ehhez kapcsolódóan:
  - Ha ugyanazon adatkör több nyilvántartásban is létezik, akkor az adatkör forrása egyező-e, egy vagy több helyről származik-e, és ez mennyiben befolyásolja az adatazonosságot?



- Kiváltható-e a többszörös nyilvántartás egy nyilvántartáshoz való hozzáférés biztosításával a feladatkörükben érintett többi közfeladatot ellátó szervnek?
- Adatkezelők mit tekintenek közadatnak a jogszabályon alapuló közigazgatási adatkör-nyilvántartás fényében?
- Alternatív közzétételi módoknak milyen alkalmazási lehetőségei lehetségesek és milyen társadalmi hasznosság várható?
- Nyilvántartások szervezetek közötti átjárhatóságát, közadat-újrahasznosítást hogyan támogathatja a közadatfelülvizsgálat?
- Ugyanazon adatkör minősülhet-e közérdekből nyilvános/közérdekű adatnak és nem nyilvános/nem közérdekű adatnak, ha több nyilvántartás tartalmazza?

A megválaszolandó kérdések köre nem szorítkozik a fenti felsorolásra, az előzetes várakozások szerint a kutatás még több olyan területet/témakört is azonosítani fog, melyek a közadatmenedzsment fejlődéséhez érdemben hozzájárulhatnak.

A kutatási eredmények függvényében a projektrész végén a projekt javaslatokat tesz, mely a fenti tématerületeken túl kiterjed még a közadatokat kezelő szervezetek közötti együttműködés javítására az adatok felhasználása tekintetében, illetve koncepcionális szinten jogalkotási javaslatokat fogalmaz meg az ágazati jogalkotásért felelős szervezetek számára (jelentés vagy jelentések formájában).

*Ajánlattevő feladata a(z) 1.1.3 alfejezetben megismert elemzési tevékenységek végrehajtása vagy végrehajtásának szakértői támogatása a dokumentum későbbi részeiben leírtak szerint.*

## 1.2 Pilot modellek lebonyolítása (III. projektrész)

Az első projektrészt követően a projekt alkalmazott kutatási jelleggel kisebb pilot modelleket hajt végre egyes – a későbbiekben kiválasztott – adatkezelőknél (III. Projektrész). A pilot modelleknek két típusa lehetséges:

- *adatkör szintű pilot:* egy adatkör elemzése a közadatok mélységéig;
- *intézményi szintű pilot:* adott intézménynél több adatkör elemzése a közadatok mélységéig.

**A projektrész során vizsgálni kell a szabályozási területet, működtetési/folyamati megoldásokat és az adatköröket tartalmazó adatkezelői nyilvántartásokat közadatmenedzsment szempontjából.** A vizsgálatok a publikus információk feldolgozásával kezdődnek, majd haladnak a célzott belső információgyűjtés felé. Az adatkezelők közadatmenedzsment szervezeti funkciójának elemzését követően az adott pilotra

vonatkozóan megtörténhet az érintett közadatkör(ök) konszolidált adatstruktúrájának kialakítása, majd ezt követően a részletes adatköri metaadat és közadat felmérések.

A projekt keretében a későbbiekben előálló eredmény az adatkezelői szintű közadatkezelő keretrendszer (a továbbiakban: ASZKK). Ennek megalapozása a pilotok során végzett kutatói/elemezői tevékenységeket támogató információtechnológiai megoldás kialakításával történik. A rendszer a pilotok eredményeivel összhangban fejlődik, rövid néhány hetes sprinteken – fejlesztési szakaszokon – keresztül, és kielégíti a kutatók pilotok végrehajtása során folyamatosan fejlődő szakmai igényeit.

A III. projektrész során végzett kutatási és elemzési tevékenységek eredménye inputját adja a **közadatmenedzsment új módszertana** (ún. szervezetszabályozási modell) kialakításának (IV. projektrész eleme).

A projektrészhez még hozzátartozik a **hatósági adatfelhasználás, hatóságok közötti adatátadások** támogatási lehetőségeinek vizsgálata is – immár a közadatok szintjén. A feladatblokkban vizsgált hatóságok egy részének igényei kapcsán itt feladatként jelentkezik annak meghatározása, hogy a projekt során később kialakuló adatkezelői szintű közadatkezelő keretrendszer követelményeinek megfogalmazásakor bevonhatók-e olyan vizsgálati követelmények, melyek a projekteleme eredményeinek értékét az interoperabilitás és a közadat-újrahasznosítás szempontjából növelhetik.

*Ajánlattevőnek nem feladata a(z) 1.2 alfejezetben megismert kutatási és elemzési tevékenységek végrehajtása vagy végrehajtásának támogatása.*

### 1.3 A jogszabályban rögzített közétételi kötelezettségek alá eső adatok körének felülvizsgálatához szükséges információtechnológiai támogató megoldások kialakítása (IV. projektrész)

#### 1.3.1 A Központi Adatkörjegyzék

A jogforráskutatási szakasz eredményeire építve létrejön egy olyan portál (ún. Központi Adatkörjegyzék, a továbbiakban: KA), mely biztosítja a közadatkörök jogszabályi kereteinek folyamatosan frissülő, naprakész elérhetőségét. A rendszerhez kapcsolódóan egy olyan javaslati dokumentum is előáll, mely az adatkörgazdák rendszerének kialakítását alapozza meg (feladatkör, folyamatok, felelőségek stb.). A KA kialakítása kapcsán fontos

- a frissíthetőség, azaz az adatbetöltés technikai lehetőségének megvalósítása (pl. adatkörök módosítása, bővítése; jogszabályi tartalmi elemek és kapcsolataik hozzárendelése);
- az adatkörgazdák felhasználó- és jogosultságkezelése;



- adatkörcsoportok definiálásának lehetősége úgy, hogy egy adatkör akárhány csoportnak részét képezhesse, illetve, hogy a felhasználók saját adatkörcsoportokat definiálhassanak és oszthassanak meg;
- továbbá a rendszer integrálása a Nemzeti Jogszabálytárral és az Integrált Jogalkotási Rendszer által nyújtott egyes elektronikus szolgáltatásokkal való együttműködés képességének kialakítása, melyek a közvetlen tartalmi kapcsolat mellett képesek a változó jogszabályok kapcsán érintett adatkörök gazdáinak értesítésére, a Központi Adatkörjegyzékben szereplő tétel felülvizsgálatra való megjelölésére.

### 1.3.2 Az Adatkezelői szintű közadatkezelő keretrendszer és a Közadat- és közadatkör kereső rendszer

A projekt a negyedik részében létrehozza az *Adatkezelői szintű közadatkezelő keretrendszert (ASZKK)*, mely a harmadik projektrész eredményeire építve a létrehozott módszerek megvalósíthatóságát igazolja, azaz információtechnológiai oldalról teljeskörűen támogatja a közadatmenedzsment továbbfejlesztett módszerét. A megoldást azért kell keretrendszernek tekinteni, mert a projekt nem vállalhatja fel a rendszer bevezetését a közigazgatás teljes intézményi körére, azonban alkalmassá teheti arra, hogy kellő politikai akarat és megfelelő pénzügyi forrás rendelkezésre állása esetén a bevezetési projektek gyorsan és módszertanilag egységesen elindíthatók legyenek.

A *Közadat és közadatkör kereső rendszer (KKK)* létrehozásával a projekt eredményei megoszthatók a társadalommal. A rendszer adattartalma a pilotok során feldolgozott közadatok körére terjed ki. Használatával javul a közadatokhoz való közvetlen hozzáférés és kereshetőség. A projektem kiemelten kezeli a [kozadat.hu](http://kozadat.hu) és [kozadattar.hu](http://kozadattar.hu) portál oldalakhoz való kapcsolódást: az információk egyértelmű és duplikációmentes megjelenítése érdekében együtt kell működni e portálok üzemeltetőivel. A Közadat- és közadatkör kereső rendszer az átláthatóság és egyértelműség elvének figyelembevételével mintát akar állítani az említett portálok továbbfejlesztéséhez.

*Ajánlattevőnek nem feladata a(z) 1.3 alfejezetben megismert fejlesztési tevékenységek végrehajtása vagy végrehajtásának támogatása.*

## 2 Jogforráskutatáshoz, valamint a jogszabályon alapuló közigazgatási adatkör-nyilvántartás elkészítéséhez kapcsolódó követelmények

A fejezet célja a projekt jogforráskutatási szakaszához (II. projektrész első szakasza) kapcsolódóan igénybe venni kívánt kutatási tanácsadási szolgáltatás tartalmának meghatározása, pozicionálása a projekten belül, illetve az elvárt eredmények részletes leírása, és a hozzájuk kapcsolódó követelmények specifikálása. A fejezetnek részét képezi a kutatást támogató információtechnológiai megoldással kapcsolatos követelmények kifejtése is, hogy ajánlattevő teljes koncepciót átlássa, azonban az ott megfogalmazott gondolatok követelmény szempontú nézete a fejlesztést végzőkre vonatkozik („2.1.3 A kutatási munkát támogató rendszer” című fejezet).

A jogforráskutatási szakasz a következő feladatcsoportokra bomlik:

**Feltáró kutatási feladatcsoport, ezen belül:**

- Kutatástervezés;
- Metaadatok vizsgálata, kiinduló taxonómiaalkotás;
- Reprezentatív minta kiválasztása a jogforrásállományból;
- A reprezentatív minta elemzése;
- Az alkalmazandó metaadatkör és taxonómiák véglegesítése;
- A jogforráskutatás módszerének kidolgozása.

**Elemző feladatcsoport** – az adatgyűjtés előkészítése, lebonyolítása és elemzési feladatok végrehajtása.

*Jelen fejezet egyben a projektrész kutatási tervének alapvetéseit, főbb tartalmi elemeit is magában foglalja.*

### 2.1 A jogforráskutatás támogatáshoz és az elemzési tevékenység előkészítéséhez kapcsolódó feladatok és általános követelmények

A jogforráskutatási szakasz végrehajtásának szakmai felelőse az Igazságügyi Minisztérium, a kutatás végrehajtásában az IM szakértői, az IM által felkért más szervnél dolgozó szakértők, valamint felsőoktatási intézményekben hallgatói jogviszonnyal bíró, a kutatás tématerületeihez kapcsolódó érdeklődésű kutatók fognak részt venni. Az ajánlattevő feladata általánosságban:

- kutatás-tervezés és a kutatás irányításának támogatása;
- a kutatás végrehajtásának módszertani-szakértői támogatása;



- a jogforráskutatási szakasz első, feltáró és módszertanalkotó feladatcsoportjában kutatási/elemezési tevékenység végrehajtása;
- külföldi módszertanok, esettanulmányok, jelentések, irányelvek, előírások tartalmának értékteremtő becsatornázása a projektbe;
- adatkörök értékelésével kapcsolatos szempontrendszer kidolgozása;
- tématerület szempontjából releváns szabványok, metaadat sémák és ontológiák vizsgálata és értékteremtő becsatornázása a projektbe.

2.1.1 Feltáró kutatási feladatcsoport – a jogforrások vizsgálatának módszere, a releváns jogforrások kijelölése

Ahogy az első fejezetben bemutattuk, a szakasz első feladatcsoportja a jogszabályok közel teljes körére vonatkozó kutatással kezdődik. E döntés alapját a kutatás kiinduló hipotézisei közül az alábbiak adják.

**Hipotézis 1.:** a jogforrások vizsgálata automatizálható és csak részben automatizálható.

**Hipotézis 2.:** a kutatási feladat végrehajtásához a meghatározott jogforrások teljes körének vizsgálatára szükség van.

A jogforrások vizsgálatának részbeni automatizálhatóságára vonatkozóan felállított hipotézis alapja egyrészt az, hogy a jogszabályszerkesztésről szóló IRM rendelet [2] nem tartalmaz semmilyen specifikus tartalmi vagy formai előírást adatkörökre vonatkozóan, így a jogszabályokba foglalt adatkörök azonosíthatósága érdekében nem alakítható ki egy kötelező szabályrendszeren alapuló algoritmus. Feltételezzük azonban, hogy a gyakorlatban – a hatályos jogszabályokban – megjelennek csoportosítható formai vagy tartalmi szabályok, így ezek azonosítása, formalizálása, illetve az így megszerzett tudás felhasználása a jogforráskutatás kapcsán értékteremtő lehet.

Azonosító	Követelmény
K-1.	A kutatás által meghatározott időpontra vonatkozóan <b>hatályos jogszabályok</b> körében az adatkörökkel, nyilvántartásokkal, információtechnológiai megoldásokkal kapcsolatos aktuális <b>gyakorlatok</b> vizsgálata, módszerek gyűjtése.

Azonosító	Követelmény
K-2.	Jogalkotás kapcsán releváns adatkörökkel, nyilvántartásokkal, információtechnológiai megoldásokkal kapcsolatos <b>külföldi gyakorlatok</b> és jogszabályszerkesztéssel kapcsolatos szabályozás vizsgálata, módszerek gyűjtése.
K-3.	Első hipotézis vizsgálata, értékelése.
K-4.	Amennyiben az első hipotézis alátámasztható: az automatizálható kutatási lépések specifikálása.

Második hipotézisünk két változatban ragadható meg. Amennyiben az első hipotézis megdől, nem marad más megoldása a projektnek a jogszabályokban meghatározott adatkörök azonosítására, mint az összes jogforrás részletes vizsgálata. Amennyiben azonban az automatizálás megvalósítható:

- az mindig részleges marad, mivel a **magyar jogszabályállomány szemantikus leíró adatokkal nincsen kiegészítve**, így igazoló erejű számítógépes feldolgozásra nincsen lehetőség; azonban
- a gépi megoldások az egyes jogszabályok feldolgozását érdemben **fel fogják gyorsítani**, hiszen ráirányítják a kutató figyelmét a kutatás szempontjából releváns szerkezeti egységekre, illetve
- képesek lesznek **előzetesen** kategóriákba sorolni, akár minősíteni a talált tartalmi elemeket.

Ezen eredmények értékelése és a kutatás szempontjából végleges formára hozása is támogatható információtechnológiai eszközökkel, azonban teljesen nem automatizálható.

Várható tehát, hogy az első hipotézis alátámasztása esetén is igaz, hogy az előzetes gépi vizsgálat alapján eredményesen feldolgozott és a találatot nem képező jogszabályok manuális feldolgozását egyaránt el kell végezni.

A jogforráskutatási szakasz végrehajtása során feladat a fenti hipotézisek értékelése.

Azonosító	Követelmény
K-5.	Második hipotézis vizsgálata, értékelése.



Azonosító	Követelmény
K-6.	Amennyiben az második hipotézis megdől: a jogforrások szűkített körének meghatározása.

#### 2.1.1.1 Kutatástervezés

A feltáró kutatási feladatcsoport első feladatáaként szükséges magas szinten meghatározni a kutatás célját, a kutatási tevékenység egészének menetét, alkalmazott módszereit, szükséges erőforrásait. Ennek keretében a magas szintű kutatási terv szolgál, melynek legalább az alábbi tartalmi blokkokat szükséges magában foglalnia [3]:

- kutatás céljainak, hatókörének kijelölése összhangban a projekt megvalósíthatósági tanulmányában foglaltakkal;
- vizsgálandó szakirodalmi és egyéb források (pl. szabványok, ajánlások) kezdeti listájának összeállítása;
- konceptualizálás – a kutatás magas szintű fogalmi kereteinek kijelölése;
- kezdeti operacionalizálás – a kutatás céljaival összhangban az elemzések terjedelmének, módszerének, pontosságának, az elemzett tartalmi elemek terjedelmének kezdeti meghatározása;
- kutatási hipotézisek felállítása;
- adatgyűjtés, mintaválasztás előzetes megtervezése (elsősorban a feltáró kutatási feladatcsoportra koncentrálva):
  - adatgyűjtés kezdeti módszereinek meghatározása;
  - vizsgált (függő és független) változók ismertetése;
  - adatelemzés módszere;
- kutatás informatikai támogatásának megtervezése a feltáró kutatási feladatcsoportra vonatkozóan:
  - adatgyűjtés informatikai támogatásának eszközei;
  - adatelemzés informatikai támogatásának eszközei;
  - kutatómenedzsment és -adminisztráció (pl. feladatok tervezése, felosztása, nyomon követése; kutatási eredmények gyűjtése, rendszerezése, archiválása, belső megosztása) informatikai támogatásának eszközei;
- várható eredmények;

- magas szintű kutatási feladatterv:
  - magas szintű ütemezés a jogforráskutatási szakasz egészére vonatkozóan;
  - részletes ütemezés a jogforráskutatási szakasz első, feltáró kutatási feladatcsoportjára vonatkozóan;
  - magas szintű erőforrásterv (szükséges szakemberek, tárgyi erőforrások, eszközök) a jogforráskutatási szakasz egészére vonatkozóan;
  - részletes erőforrásterv (szükséges szakemberek, tárgyi erőforrások, eszközök) a feltáró kutatási feladatcsoportra vonatkozóan;
  - feladatok egymásra épülése, függőségei.

#### 2.1.1.2 *Metaadatok vizsgálata, kiinduló taxonómiaalkotás*

A feltáró kutatási feladatcsoport tárgyát képező jogszabályok a Nemzeti Jogszabálytárból/Integrált Jogalkotási Rendszerből állnak majd rendelkezésre. A jogszabályok vizsgálatát – nem csak e projekt kapcsán – nehezíti, hogy gépi feldolgozásra alkalmas (automatizálásra lehetőséget adó) információk a jogszabályokhoz az NJT/IJR-ben csak igen szűk körben lettek kapcsolva, és ezek sem szolgáltatnak támpontot a jogforrások tartalmát illetően (nincsenek szemantikus metaadatok hozzájuk rendelve). A jogforrásokhoz kapcsolt metaadatok (az njt.hu-n elérhető kereső paramétereivel összhangban): évszám, sorszám, jogforrás típusa, tárgyszó, kihirdetett/ki nem hirdetett, időállapotok dátumai.

A gépi feldolgozást segítő a jogszabályokhoz két szinten kapcsolható metaadat:

- a jogszabály egészére vonatkozóan;
- a jogszabály egyes szerkezeti egységeihez<sup>4</sup> kapcsolódóan.

A projektnek nem célja és nincs is lehetősége metaadatokat rendelni a jogszabályok szerkezeti egységeihez, azonban a kutatás során pontosított szempontrendszer szerint várhatóan minden jogszabályt vizsgálni és így kategorizálni fogunk, tehát a jogszabályok szintjén számos metaadat elő fog állni. Ha már a projekt során metaadatok keletkeznek, illetve a jogszabályokhoz ezeket hozzá is rendeljük, érdemes ezen információkat a jövőbeli jogszabályelemzések támogatása érdekében hosszú távra és olyan módon is rögzíteni, hogy szükség esetén az MKLK a létrehozott metaadatokat be tudja emelni az NJT/IJR-be.

A jogszabály egészére vonatkozó metaadatok egyes elemei jellemzően

---

<sup>4</sup> Jogszabályban alkalmazható szerkezeti egység a mellékleten és a melléklet szerkezeti egységein kívül a jogszabály tervezetének összetettségétől függően: az alpont, a pont, a bekezdés, a szakasz, az alcím, a fejezet, a rész és a könyv ([2] 36. § (1)).

- valamilyen elemi típus (pl. szöveges, szám, dátum);
- előbbi típusokból képzett lista vagy
- taxonómia formájában írhatók le.

A taxonómia e dokumentumban „*dolgok, fogalmak hierarchikus osztályokba sorolása, vagyis egy ellenőrzött szótár kifejezéseinek hierarchikus struktúrája, amelyben minden kifejezés egy, vagy több alá/fölérendelt fogalmi ('szülő/gyerek') viszonyban áll a taxonómia más kifejezéseivel*” [4, o. 326].

A projekt e lépcsőjében vizsgálni kell, hogy milyen, a jogszabályok szintjén meghatározható, elemi, lista vagy taxonómia formában megragadható metaadat alkalmazása értékteremtő a projekt szempontjából és hosszabb távon. Kiinduló listaként a következő tématerületek vizsgálata indokolt e szempontból:

- általános dokumentum és jogszabályleírás;
- ellátott közfeladat;
- közpolitikai terület;
- élethelyzetek;
- kapcsolódó végrehajtási rendelet(ek), eredeti felhatalmazást adó rendelkezések.

A fentiekén túl részben vagy egészben beépíthetők még elemek ún. metaadat sémákból – különböző szervezetek által karbantartott, tematikus metaadat csoportokból. E sémák feldolgozása azért is indokolt, mert az egyes közadatköröket leíró metaadatok körének meghatározásakor is kritikus fontosságúak, tehát túlmutatnak a jogszabályok szintjén. Kiinduló listaként a következő sémák vizsgálata indokolt:

- [Dublin Core](#);
- a „közérdekű adatok elektronikus közzétételére, az egységes közadatkereső rendszerre, valamint a központi jegyzék adattartalmára, az adatintegrációra vonatkozó részletes szabályokról” szóló, 305/2005. (XII. 25.) számú Kormányrendelet metaadat listái;
- [DCAT Application profile for data portals in Europe](#) (DCAT-AP);
- [Schema.org](#);
- [UK e-Government Metadata Standard](#) (eGMS);
- Open Government Data Portál, illetve téradat portál megoldások által alkalmazott metaadat sémák:
  - [CKAN](#) Metadata Schema;
  - [DKAN](#);



- [Socrata](#);
- [ArcGIS](#).

Azonosító	Követelmény
K-7.	Létező hazai és külföldi jogszabálytár megoldások vizsgálata a nyilvántartott metaadatok szempontjából.
K-8.	Az állami közfeladat-kataszter létrehozására irányuló korábbi projektek eredményeinek feldolgozása, annak meghatározása, hogy mely eredményelemek csatolhatók be jelen projektbe.
K-9.	Alkalmazandó közfeladatlista vagy -taxonómia meghatározása.
K-10.	Vizsgálandó, harmadik fél által karbantartott metaadat sémák listájának véglegesítése, sémák vizsgálata.
K-11.	A feltáró kutatási feladatcsoportra vonatkozó saját metaadat séma kidolgozása, melyet a szakasz végét záró elemzési tevékenység keretében kell majd véglegesíteni. Az <b>előzetes saját metaadat séma</b> két komponensből kell álljon: <ul style="list-style-type: none"> <li>• a jogszabályokhoz kapcsolandó metaadatok köre, illetve</li> <li>• egy előzetes közadatköri metaadat séma.</li> </ul>

### 2.1.1.3 Reprezentatív minta kiválasztása a jogforrásállományból

#### *Az alapsokaság részsokaságokra bontása*

Az első feladatcsoportban a jogszabályok egy szűkebb, de reprezentatívnak tekinthető körének kiválasztása történik meg. Az így kiválasztott jogszabályok elemzésének eredményeit visszacsatoljuk az elemzési szabályrendszerbe/módszertanba, s a véglegesített módszertan alapján történik majd meg a projektszakasz második feladatcsoportjában a kutatás tárgyát képező teljes jogforrásállomány áttekintése. A vizsgálandó jogszabályok teljes körére a következő alapadatok jellemzőek (forrás: MKLK statisztika, 2019.11.14-én érvényes állapot):

Jogforrás típusa	Jogforrástípus egyedszáma a dokumentum készületek (darab)	Jogforrásállomány becsült nagysága <sup>5</sup> a dokumentum készületek (XML, Mbyte)
Törvény	1823	507,5
Törvényerejű rendelet	296	17,3
Kormányrendelet	2657	419,4
MT rendelet	156	5,8
Miniszterelnöki rendelet	8	0,1
Miniszteri rendelet	2880	818,1
Magyar Nemzeti Bank elnökének rendelete	294	8,7
Önálló szabályozó szerv vezetőjének rendelete	72	10,1

Táblázat 1 - Jogforrások alapadatai típusonként

A mintavétel során alkalmazandó **rétegtképző ismérvek** a jogforrások olyan jellemzői, amelyek jelentős befolyással vannak a jogszabályok által meghatározott adatkörök tartalmi és formai jellemzőire, és amelyek alapján az adatkörök szempontjából heterogénnek tekinthető jogforrások teljes sokasága homogén részsokaságokra bontható.

**Hipotézis 3.:** az alábbiakban felsorolt ismérvek a különböző jogforrásokban megjelenő adatkörök szempontjából rétegtképző ismérvek tekinthetők, azaz szignifikáns meghatározó erővel rendelkeznek az adatkörök formai és tartalmi csoportjainak képzésében.

- **Jogforrás típusa:** mivel a jogforrástípusok hierarchikus rendet képeznek, azaz az életviszonyokat különböző szinten, mélységig szabályozzák, ez a változatosság a bennük foglalt adatkörök viszonylatában is meg kell, hogy jelenjen.
- **Jogforrás besorolása az államháztartás ágazati felosztása alapján:** az államháztartás tevékenységeit azok sajátosságait kifejező osztályozási rend szerint is érdemes lehet

<sup>5</sup> A becsült adatok az Integrált Jogalkotási Rendszerből származnak, mely XML formátumban tartalmazza a jogszabályokat, tehát a feltüntetett számok tartalmaznak nem tartalmi jellegű információkat is (szerkezetleírás és formázási attribútumok, a dokumentumon belüli pozicionáláshoz szükséges adatok stb.). A számok ugyanakkor nem tartalmazzák a jogszabályokhoz tartozó kicsatolt, nem táblázat jellegű adatok (pl. képek, PDF-iratminták stb.) méreteit.

csoportosítani. Az egyes jogforrások tartalmuk alapján besorolhatók ezekbe az ágazatokba. Az egyes jogforrások ágazati besorolása feltételezhetően hatással bír az általuk meghatározott adatkörökre is.

- **Rendelkezés elfogadásának korszaka:** az egyes jogforrásokban fellelhető adatkörök szempontjából jelentőséggel bír az adott jogszabály keletkezésének időpontja. Bizonyos adatköröket akár évtizedek óta jogszabály határozhat meg; míg más adatkörök és az adatkörbe tartozó közadatok - ilyen lehet pl. egy közzétételi kötelezettséggel érintett szervezet elektronikus levélcíme - csak az újabb jogforrásokban jelennek meg.

A kutatás első feladatcsoportjában a vizsgálandó jogszabályok reprezentatív mintájának kiválasztásához szükséges megvizsgálni a fentiekben felsorolt rétegeképző ismérveket. A vizsgálat eredményeképpen ki kell alakítani a rétegeképző ismérveknek azon körét, amelyek a jogszabályokban meghatározott adatkörök szempontjából relevanciával bírnak. A kutatás első feladatcsoportjában a mintavételt ezen rétegeképző ismérvek mentén kell elvégezni a jogforrások reprezentatív mintájának kialakításához.

#### *A reprezentatív minta mérete*

A reprezentatív minta várható mérete az IM szakértőinek becslése alapján körülbelül 100 jogszabályt foglal magában.

Azonosító	Követelmény
K-12.	Véglegesíteni kell a teljes jogforrásállományra (alapsokaság) vonatkozóan azon rétegeképzési ismérvek körét, melyek alapján homogén csoportok képezhetők abból a szempontból, hogy a bennük esetlegesen foglalt adatkörök tartalmi és formai szempontok alapján milyen azonosíthatósági jellemzőkkel írhatók le.
K-13.	A jogforráskutatás első feltáró feladatcsoportjában a teljes jogforrásállományból reprezentatív mintát kell kiválasztani rétegzett mintavételi módszerrel.



Azonosító	Követelmény
K-14.	Kötelezően vizsgálandó ismérvek a rétegzett mintavételen belüli csoportok képzése kapcsán: <ul style="list-style-type: none"> <li>• jogforrás típusa;</li> <li>• jogforrás besorolása az államháztartás ágazati felosztása alapján;</li> <li>• rendelkezés elfogadásának korszaka.</li> </ul>
K-15.	A rétegzett mintavételen belüli csoportok képzése kapcsán további ismérvek bevonására kell javaslatot tenni, indoklással együtt, amennyiben szakmai érvek alapján szükségesnek látszik.
K-16.	A reprezentatív minta méretének szükségességét és elégségességét vizsgálni kell.
K-17.	A kiválasztott ismérvek alapján felül kell vizsgálni az előző alfejezetben bemutatott, a szakasz során alkalmazandó saját metaadat sémát.

#### *Adatkörök és nyilvántartások*

Jogsabályok egy szűkebb körének előzetes elemzése alapján – mint ahogy az az előbbiekben bemutatott vizsgálati szempontokból is látható – arra a következtetésre jutottunk, hogy a jogszabályok által meghatározott adatkörök legnagyobb része esetében a jogszabály meghatározza legalább:

- a közfeladatot, amelyhez az adatkör kapcsolódik;
- az adott adatkör leírását és a leírás módját;
- az adatkör nyilvántartásának célját.

Ez a tény pedig egy fontos distinkcióhoz és abból következő előzetes hipotézishez vezet bennünket a reprezentatív minta elemzésével és az azon alapuló jogforráskutatási munkával kapcsolatosan is:

**Hipotézis 4.:** *a jogforráskutatásnak, valamint az annak eredményein alapuló közigazgatási adatkör-nyilvántartás kialakításának a nyilvántartásban rögzített adatkörök azonosítására, elemzésére és felhasználására kell kiterjednie.*

A fenti hipotézis kitűzésének elfogadásához érdemes tisztáznunk, hogy mit is értünk nyilvántartás fogalma alatt, és hogy miért is szükséges megkülönböztetnünk a nyilvántartásban kezelt adatköröket az egyéb adatköröktől.

Nyilvántartás alatt „adott feladatok ellátásának biztosításához, előre meghatározott célból és szempontok szerint összegyűjtött és rögzített, tehát rendszerezetten nyilvántartott adatok összességét értjük, mely áttekintést biztosít a nyilvántartott objektum(ok) fölött, elősegítve a pontos, gyors és valóságú adatokra alapozott döntéshozatalt.” [5, o. 8]

A fenti definícióból látható, hogy a nyilvántartásokban rögzített adatokat (és adatköröket) az egyéb adatoktól (és adatköröktől) leginkább alábbi tulajdonságaik különböztetik meg:

- adott feladatok ellátásához kapcsolódnak,
- célhoz kötött módon gyűjtik és rögzítik őket,
- az adatokat meghatározott szempontok szerint – ha úgy tetszik adatkörönként rendszerezve – gyűjtik.

Fenti tulajdonságaikból fakadóan pedig a nyilvántartásokban szereplő adatok segítik a valós áttekintő kép kialakítását egy adott területről és alkalmasak a döntéshozatal támogatására.

A nyilvántartásokban rögzített adatok és adatkörök fenti tulajdonságai pedig – az alábbi kapcsolódási pontok mentén – összhangban vannak azzal, ahogyan a jogforrások adatköröket határoznak meg (részletesen ld. a következő alfejezetben a reprezentatív minta elemzésének szempontjait):

<b>Adatkör meghatározásának jogforrásokban alkalmazott módja</b>	<b>Nyilvántartásokban rögzített adatok (és adatkörök) jellemzője</b>
A jogszabályban meghatározott közfeladat tartalma, jellege, amelyhez az adatkör kapcsolódik	adott feladat ellátásához kapcsolódnak.
Az adatkör nyilvántartásának jogszabályban meghatározott célja	célhoz kötött módon gyűjtik és rögzítik őket.
Az adatkör leírása és leírásának módja	az adatokat meghatározott szempontok szerint gyűjtik.

Táblázat 2 - Adatkörök és nyilvántartások kapcsolata

Mivel a nyilvántartásokban rögzített adatokat a nem nyilvántartásokban rögzített adatoktól megkülönböztető tulajdonságai az esetek túlnyomó többségében várhatóan egybeesnek azzal, ahogyan a különböző jogszabályok az adatköröket tipikusan meghatározzák, ezért a kutatás során érdemes a fentebb megfogalmazott hipotézissel élnünk.

#### 2.1.1.4 A reprezentatív minta elemzése, kiinduló elemzési szempontok témakörök szintjén

A reprezentatív minta elemzésének fő célja, hogy meg tudjuk állapítani, hogy a jogszabályok szintjén mik az adatkörök meghatározásának tipikus formái, alkalmazott megoldásai. Az elemzés során vizsgálható főbb kérdéseket az alábbiakban vesszük számba.

##### *Leíró információk elemzése*

Az elemzés az alábbi leíró információk azonosítására irányul:

- a jogszabályban meghatározott **közfeladat tartalma, jellege**, amelyhez az adatkör kapcsolódik;
- az adatkör nyilvántartásának célja;
- adatkör **leírásának módja** (pl. folyó szöveges - felsorolásként, hierarchikus, táblázatszerű, többdimenziós, ontologikus);
- adatkör **adattartalma meghatározásának** pontossága (használt szakkifejezések, nyelvi fordulatok, adatdefiníciók pontossága és általánossága);
- adatkör meghatározásában szerepet játszó **jogszabályok viszonyainak** tisztázása, az egyes jogszabályi szintek szerepe az adatkör definiálásában;
- az adatkörhöz kapcsolódó **szerepkörök** (pl. adatszolgáltatók, törvényességi felügyeletet ellátók);
- az adatkörhöz kapcsolódó **folyamatok** (pl. adatszolgáltatás módja);
- az adatkör **kezelésének** módja (pl. adatbázis);
- az adatkörhöz kapcsolódó **egyedi azonosító** (pl. egyedi nyilvántartási szám);
- implicit – a jogszabályban elő nem írt, de kikövetkeztethető – **kapcsolódás más adatkörökhöz**;
- explicit – a jogszabályban előírt – **kapcsolódás más adatkörökhöz**, nyilvántartáshoz;
- az adatkörhöz kapcsolódó **taxonómiák**;
- az adatkörhöz kapcsolódó **belső és külső hivatkozások** (jogszabályon belüli és jogszabályok közötti);
- az adatkör **elérésének**, elérhetőségének módja, feltételei;
- az adatkör jogszabály által meghatározott hatályosságához kapcsolódó **dátumok**;
- az adatkör közhitelessége;
- az adatkör által tartalmazott **személyes adatok**;
- az adatkör által tartalmazott **minősített adatok**.



### Adatkörök nyíltságának elemzése

Az adatkörök nyíltsága elemzésének célja egyrészt, hogy felbecsülhetővé váljon az adatkör közzétételének értéke, hiszen az adatok önmagukban különféle mértékig alakíthatók át információvá, azonban, ha bizonyos követelményeknek megfelelnek, akkor ez a transzformáció könnyebben elvégezhető. A másik – praktikus – ok a projekt harmadik részének, a pilot kutatás végrehajtásának támogatása, mivel ott ki kell majd választanunk bizonyos adatkezelő-közadatkör csoportokat, melyek elemzése közelebb visz majd a közadatmenedzsment megújításához. Itt akár a legjobb gyakorlatok, akár a legégetőbb problémák oldaláról történő megközelítés fajlagosan magasabb nyereséggel kecsegtet.

**Hipotézis 5.:** kidolgozható olyan a hazai viszonyokra szabott, közadatkörök nyíltságának értékelésére szolgáló módszertan, mely érdemi információt szolgáltat a KA-ban megtalálható adatkörök összehasonlíthatósága szempontjából.

A vizsgálatba legalább az alábbi forrásokat be kell vonni:

- Open Government Data Principles ([https://public.resource.org/8\\_principles.html](https://public.resource.org/8_principles.html))
- 14 Principles of Open Government Data (<https://opengovdata.io/2014/principles/>)
- Open Definition 2.1 (<http://opendefinition.org/od/2.1/en/>)
- <https://www.whitehouse.gov/sites/whitehouse.gov/files/omb/memoranda/2013/m-13-13.pdf>

Az értékelést természetesen nehezíti, hogy míg a fenti szempontrendszer adatok értékelése kapcsán alkalmazandók, jelen projektszakaszban még csupán adatkörökkel foglalkozunk. Az egy adott adatkörökhöz tartozó konkrét adatszolgáltatások akár különböző értékkel is bírhatnak a nyíltság szempontjából. A kutatás feladata eldönteni, hogy hogyan kezeli ezt a helyzetet, pl. az azonosítható legmagasabb lehetséges értéket vagy a fellelt értéktartományt veszi alapul.

Azonosító	Követelmény
K-18.	A reprezentatív minta kiválasztása.
K-19.	A minta elemzési szempontjai körének véglegesítése.
K-20.	A minta elemzése leíró információs irányból, elemzés eredményeinek dokumentálása.

Azonosító	Követelmény
K-21.	A minta elemzése a közadatkörök nyíltsága értékelésének irányából (legalább az alfejezetben megjelölt értékelési rendszerek vizsgálata, összevetése, lehetséges szempontcsoportok kidolgozása, szempontok megmértetése a reprezentatív mintán). Szempontrendszer hasznosságának értékelése.

#### 2.1.1.5 Az alkalmazandó metaadatkör és taxonómiák véglegesítése

A(z) „2.1.1.2 Metaadatok vizsgálata, kiinduló taxonómiaalkotás” című fejezetben leírtak szerint létrehozott előzetes saját metaadat sémát és alkalmazott taxonómiákat a feltáró kutatási feladatcsoport eredményei alapján felül kell vizsgálni és **véglegesíteni** kell. Ezen belül döntést kell hozni a részben vagy egészben alkalmazandó, harmadik felek által karban tartott metaadat sémákkal kapcsolatban is. Az így létrehozott tudás fontos inputja a projektrész második, elemző szakaszához kialakítandó módszertani keretnek.

#### 2.1.1.6 A jogforráskutatás módszerének kidolgozása

A reprezentatív minta részét képező jogszabályok előző alfejezetekben bemutatott szempontok szerinti elemzésének eredményei alapján kell kidolgozni azt a végleges szabályrendszert és módszertant, amely alapján a kutatás tárgyát képező teljes jogforrásállomány vizsgálata, a releváns adatkörök értékelése és kiválasztása történik.

Ezt az elemzési szabályrendszert és kutatási módszertant a kutatás elején készített magas szintű kutatási tervbe (ld. 2.1.1.1 alfejezet) szükséges visszacsatolni, annak felülvizsgálatával és véglegesítésével. A felülvizsgált, részletes kutatási tervnek minimálisan az alábbi területekre kell kiterjednie:

- kutatás céljainak, hatókörének kijelölése, véglegesítése;
- vizsgálandó szakirodalmi és egyéb források (szabványok, ajánlások stb.) listája - a kezdeti szakirodalmi lista kiegészítve a feltáró kutatási szakasz tapasztalatai alapján;
- konceptualizálás, a kutatás fogalmi kereteinek részletes kijelölése;
- operacionalizálás - a kutatás véglegesített céljaival összhangban az elemzések terjedelmének, módszerének, pontosságának, az elemzett tartalmi elemek terjedelmének meghatározása;
- kutatási hipotézisek véglegesítése a reprezentatív minta elemzési eredményeiből kiindulva;
- adatgyűjtés, mintaválasztás részletes megtervezése az elemző szakaszra vonatkozóan;



- adatgyűjtés módszerének meghatározása;
- vizsgált (független és függő) változók ismertetése;
- adatelemzés módszerének meghatározása;
- kutatás informatikai támogatásának megtervezése az elemző szakaszra vonatkozóan:
  - adatgyűjtés informatikai támogatásának eszközei;
  - adatelemzés informatikai támogatásának eszközei;
  - kutatómenedzsment és -adminisztráció (pl. feladatok tervezése, felosztása, nyomon követése; kutatási eredmények gyűjtése, rendszerezése, archiválása, belső megosztása) informatikai támogatásának eszközei;
- várható eredmények felülvizsgálata a reprezentatív minta elemzési eredményeinek tükrében;
- részletes kutatási feladatterv:
  - részletes ütemezés a jogforráskutatási rész elemző szakaszára vonatkozóan;
  - részletes erőforrásterv a jogforráskutatási rész elemző szakaszára vonatkozóan;
  - feladatok egymásra épülése, függőségei.

## 2.1.2 Elemző feladatcsoport

### 2.1.2.1 *Az adatgyűjtés előkészítése, végrehajtása, kutatási módszerek és követelmények*

A jogforráskutatási szakasz második feladatcsoportja feltáró-elemző jellegű kutatási tevékenységet foglal magába, melynek célja egyrészt adatkörök azonosítása a teljes jogforrásállomány alapján, illetve ezek közül azok kiválasztása, melyek már most is közadatkörnek minősülnek, illetve a projekt javasolja őket közadatkörre minősíteni (továbbiakban még: közadatkörjelölt).

A feladatcsoport kezdetekor képzést kell tartani a kutatás e szakaszában részt vevő munkatársaknak, mely

- egyrészt az alkalmazandó módszertan elemeinek és szabályainak bemutatásáról; másrészt
- általánosan szükséges ismeretekről (pl. GDPR); harmadrészt
- a kutatás e szakaszát támogató információtechnológiai megoldás alkalmazásáról kell, hogy szóljon.

A kutatók képzését követően, az IM szakmai irányítása mellett megkezdődik a kidolgozott módszertan szerinti kutatási és elemzési munka, melynek során az azonosított adatkörök bekerülnek egy a kutatási munkát támogató rendszerbe. Az egyes adatkörök elemzési



eredményeinek minőségbiztosítása és jóváhagyása az IM feladatkörébe tartozik, így a rendszerbe kerülő adatok az erre feljogosított szakértők vizsgálják át újra. Az elemzési szakasz részletes folyamatait a támogató rendszer működésével összhangban a(z) „2.1.3.7 *Támogatott folyamatok*” című alfejezetben mutatjuk be.

Azonosító Követelmény	
K-22.	<p>Képzés az alábbi témakörökben:</p> <ul style="list-style-type: none"><li>• személyes adatok, GDPR;</li><li>• projektspecifikus módszertani ismeretek;</li><li>• támogató információtechnológiai megoldás használata.</li></ul>

#### 2.1.2.2 *Alkalmazandó elemzési módszerek és a hozzájuk kapcsolódó követelmények*

Az alkalmazandó elemzési módszereket a végleges kutatási terv konceptualizálási, operacionalizálási és adatgyűjtésre, adatelemzésre vonatkozó részeiben kell részletesen kidolgozni. Az elemzési módszernek ki kell térnie arra, hogy:

- az elemzéshez az adatok gyűjtése, kategorizálása, belső megosztása milyen módszerrel történik;
- az elemzés során milyen függő és független változókat vizsgálunk;
- az adatokat milyen módon elemezzük;
- és attól minimálisan milyen eredményeket várunk.

Az elemzés során a jogszabályokat tartalmuk mellett vizsgálni szükséges abból a szempontból is, hogy van-e szignifikáns kapcsolat a jogszabályok szerkezete és az adatkörök meghatározásának módja között (pl. az adatkörök jellemzően a jogszabályok diszpozitív szerkezeti részében vannak meghatározva, pozitív parancs típusú rendelkezés keretében).

Az elemzés az alábbi **tématerületek** felülvizsgált körére mindenképpen ki kell, hogy terjedjen:

- Milyen párhuzamosságok léteznek az adatkörök között (pl. ugyanazon közadatok köre több szervezetnél/több közfeladat ellátásánál is megjelenik)? Ehhez kapcsolódóan:
  - Ha ugyanazon adatkör több nyilvántartásban is létezik, akkor az adatkör forrása egyező-e, egy vagy több helyről származik-e, és ez mennyiben befolyásolja az adatazonosságot?
  - Kiváltható-e a többszörös nyilvántartás egy nyilvántartáshoz való hozzáférés biztosításával a feladatkörökben érintett többi közfeladatot ellátó szervnek?

- Adatkezelők mit tekintenek közadatnak a jogszabályon alapuló közigazgatási adatkör-nyilvántartás fényében?
- Alternatív közzétételi módoknak milyen alkalmazási lehetőségei lehetségesek és milyen társadalmi hasznosság várható?
- Nyilvántartások szervezetek közötti átjárhatóságát, közadat-újrahasznosítást hogyan támogathatja a közadatfelülvizsgálat?
- Ugyanazon adatkör minősülhet-e közérdekből nyilvános/közérdekű adatnak és nem nyilvános/nem közérdekű adatnak, ha több nyilvántartás tartalmazza?
- Az egyes adatköröknek milyen értéke azonosítható a nyíltság szempontjából?

Azonosító	Követelmény
K-23.	A jogszabályok elemzésének folyamatára és az elemzés eredmények rögzítésére egységes folyamatot szükséges kidolgozni.
K-24.	Az elemzési eredményeket átlátható egységes struktúrában, az informatikai támogató rendszerben kell rögzíteni.
K-25.	Az alfejezetben megadott elemzési tématerületek felülvizsgálatát támogatni kell. A témakörök elemzése nem ajánlattevő feladata.

### 2.1.3 A kutatási munkát támogató rendszer

A(z) „2.1.1 Feltáró kutatási feladatcsoport – a jogforrások vizsgálatának módszere, a releváns jogforrások kijelölése” című és a(z) „2.1.2 Elemző feladatcsoport” című alfejezetekben bemutatott kutatási tevékenység folyamatszintű támogatására információtechnológiai megoldást kell létrehozni. A megoldásnak támogatnia kell:

- az első feltáró kutatási feladatcsoport végrehajtása során
  - az adatkörök azonosítására – jogforrások bázisán történő szövegszintű megjelölésére – és metaadatainak rögzítésére szolgáló ún. adatlapok használatát;
  - megfelelő jogosultság mellett az adatlapok adatbeviteli szerkezetének módosítását, az egyes tartalmi elemek specifikálását, specifikációjának módosítását és a kapcsolódó validáció módjának meghatározását;
- a második feltáró-elemző kutatási feladatcsoport végrehajtása során
  - a rögzített struktúrában megjelenő tartalmi elemek feltöltését;



- az adatkörök azonosítására – jogforrások bázisán történő szövegszintű megjelölésére – és metaadatainak rögzítésére szolgáló ún. adatlapok használatát;
- az adatkörök értékelése – közadatkörre minősíthetősége – eredményeinek rögzítésére alkalmas adatlapok használatát.

Az egyes kialakítandó funkciócsoportokat a következő alfejezetekben mutatjuk be.

#### 2.1.3.1 NJT/IJR integráció

Az adatkörök keresése a hatályos jogszabályok bázisán kell, hogy történjen úgy, hogy a fellelt adatkörök azonosítási adatai, illetve a gyűjtött metaadatok hivatkozásai követhetők és ellenőrizethők maradjanak. Ahhoz, hogy a közadatkörjelölt adatlapjára egy vonatkozó jogszabályrész linkje beilleszthető legyen, szükség van egy olyan funkcióra, amely képes előállítani a vonatkozó jogszabály releváns részére mutató linket. Az ehhez szükséges paramétereket a felhasználó tudja megadni a rendszer felületén.

Azonosító	Követelmény
K-26.	Biztosítani kell, hogy a kutató a vizsgált jogszabály projekt által meghatározott időpontra vonatkozóan hatályos időállapotán végezze tevékenységét anélkül, hogy ezzel a kutatónak külön feladata volna.
K-27.	A kutatás során gyűjtött adatok hatályosságát leíró adatokhoz időállapot azonosítót kell rendelni. Amikor a jogszabály új időállapotba kerül, az adatkörrel kapcsolatban meghatározott jogszabályelemek változásainak automatikus ellenőrzésére a rendszernek képesnek kell lennie.
K-28.	A jogszabályokból szövegszerűen felhasznált részek szerkezeti egység szintű hivatkozhatóságát biztosítani kell. A hivatkozásgenerálás automatizálásának lehetőségét meg kell vizsgálni.
K-29.	Biztosítani kell, hogy a kutató a kutatási folyamat során a lehető legkevesebb különálló (nem integrált) szoftvermegoldást használjon.

#### 2.1.3.2 Adatlapok, blokkok és mezők

A jogforráskutatási szakasz adatkörökhöz kapcsolódó kutatási és elemzési eredményeinek rögzítése és az adott adatkör közadatkörre minősíthetőségi vizsgálata eredményének rögzítése adatlapokon történik. A rendszer az alábbi adatlapokat támogatja:

- adatkör felmérő lap,
- adatkör értékelő lap.

Az adatlapok blokkokból – tartalom alapján csoportosított mezőkből – állnak, melyek fogadják a jogforráskutatás során azonosított adatkörleírásokat és metaadatokat. A kutatás első feltáró feladatcsoportja során a blokkok és mezők fejlesztői közreműködés nélkül definiálhatók, illetve az adatlapokra újabb blokkok helyezhetők fel. A mezők tartalmának leírásához, specifikálásához különböző típusú tartalmi struktúrákat kell a rendszernek biztosítania a következők szerint:

Mezőtípusok:

- rövid- és hosszú szöveg;
- szám;
- dátum;
- listaelemek;
- taxonómiák;
- csúszka típusú mezők;
- fájlfeltöltés;
- link;
- kötelező és opcionális mezők beállítása;
- segéd- és értelmező szövegek a mezőkhöz.

A rendszernek képesnek kell lennie legalább az alábbi formai validációk mezőkhöz rendeléséhez:

- dátum,
- számszerű értékek,
- URI/URL,
- feltételes kötelezőség.

A blokkok és az azokon található mezők tartalmazzák az adatkör szöveges leírására vonatkozó hivatkozást, illetve a vonatkozó, azonosított metaadatokat. A jogforráskutatási szakasz célja az adatkörjelöltek adatlapjainak minél pontosabb kitöltése az adott jogszabály feldolgozása során.

Azonosító	Követelmény
K-30.	A megoldás támogassa az adatkör felmérő lapok és adatkör értékelő lapok használatát, illetve az első szakaszban a blokkok és mezők rugalmas, fejlesztés nélküli alakíthatóságát.
K-31.	A megoldás támogassa a fenti mezőtípusokat és validációs megoldásokat.

### 2.1.3.3 Taxonómiák és metaadat-tárak

A rendszernek biztosítania kell, hogy egyes mezőkön keresztül speciális értéklisák, ún. taxonómiák legyenek hozzárendelve egy-egy közadatkör-jelölthöz. A taxonómiák egy-egy terület leírását, kategorizálását lehetővé tevő értéklisák. Közadatok kapcsán várhatóan alkalmazandó taxonómiák:

- közfeladatok;
- nagy számban előforduló jogalkalmazási szituációk;
- hazai és nemzetközi statisztikai nomenklatúrák;
- az államháztartás szakágazati rendje ([6] 5. melléklet).

A blokkok meglévő metaadat sémákon alapuló leírások átvételével, illetve azok testre szabásával is létrejöhetnek. A várhatóan alkalmazandó sémák:

- Dublin Core [7];
- a kutatás során meghatározott egyéb e-Government metaadat sémák.

Az adatgyűjtés során használandó metaadat leírások – így azok alapján a közadatkör-jelölt adatlapjának egyes blokkjai – a projekt kutatási szakaszában kerülnek meghatározására, a kutatást támogató rendszernek azonban képesnek kell lennie ezen szabványok gyors és hatékony leképezésének támogatására.

A kitöltendő adatlap elemeinek kapcsolatát az alábbi ábra szemlélteti:



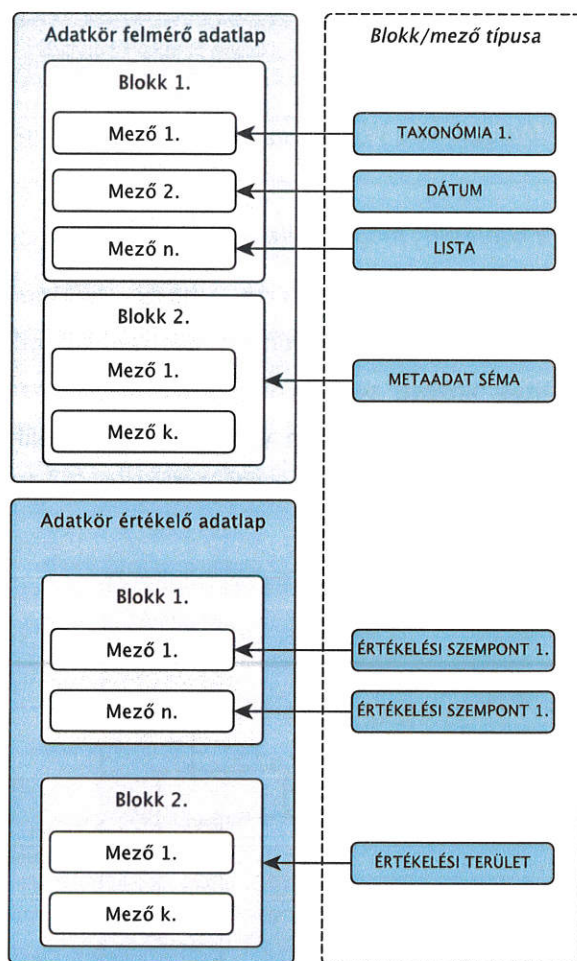

Ábra 2 - Adatkör felmérő és értékelő lap

Azonosító	Követelmény
K-32.	A megoldás támogassa az első szakaszban taxonómiák és metaadat sémák rugalmas, fejlesztés nélküli beépíthetőségét.

#### 2.1.3.4 Wiki

A rendszernek biztosítania kell egy olyan – megfelelő jogosultság birtokában – szerkeszthető felületet, ahol a kutatási feladatokkal kapcsolatos információk összegyűjthetők és rendszerezhetők. Megtekintő jogosultsággal a felületre gyűjtött információk elérhetővé válnak a felhasználó számára.

<b>K-33.</b>	A megoldás támogassa a Wiki jellegű információmenedzsmentet.
--------------	--

2.1.3.5 Közadatok közötti kapcsolat megjelenítése

A rendszernek képesnek kell lennie arra, hogy különböző közadatkörjelöltek összekapcsolhatók legyenek. A kapcsolat tényén túl rögzíteni kell a kapcsolat típusát is. Ezek alapján a közadatkörjelöltek közötti viszonyok grafikusan is megjeleníthetők kell, hogy legyenek. A megjelenítéshez kapcsolandók a vonatkozó jogszabályi hivatkozások, melyek mindig a hatályos jogszabályi szerkezeti egységre mutatnak.

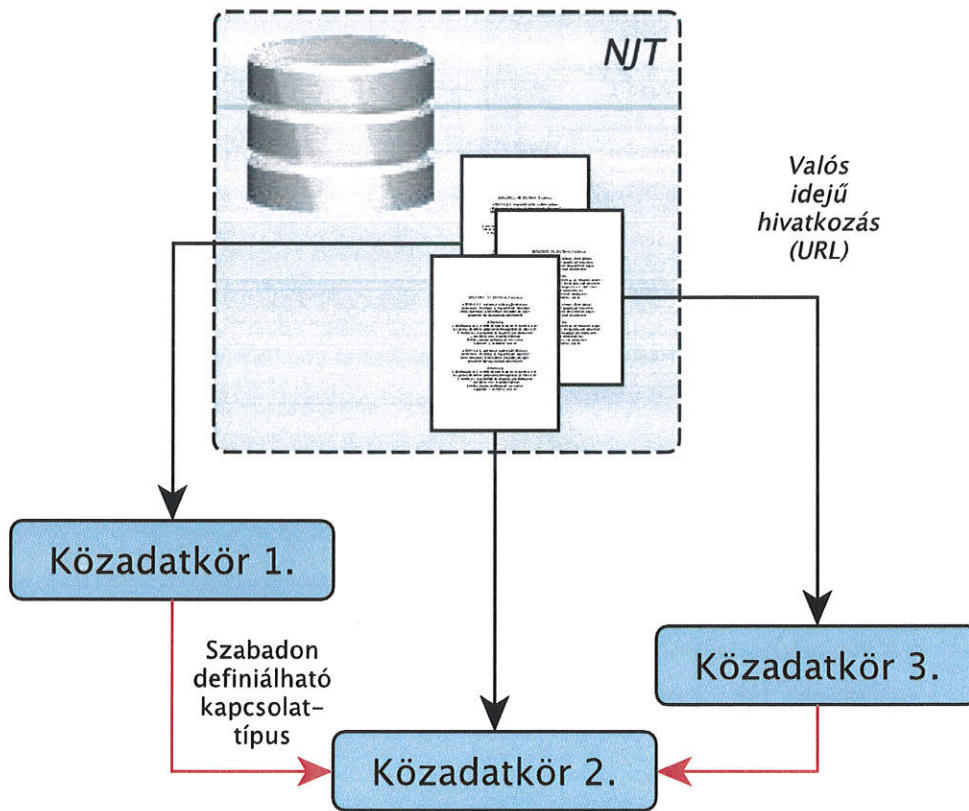

Ábra 3 - Közadatkörök kapcsolatainak megjelenítése

Az ábrán jelzett jogszabályi hivatkozásra kattintva megnyílik a kapcsolódó jogszabály az NJT felületén. A közadatkör nevére kattintva megjelennek annak leíró adatai.

A rendszernek képesnek kell lennie arra, hogy egy-egy közadatkör kapcsán rögzíteni lehessen egy felelőst, akinek az adatkört meghatározó jogszabály változása esetén feladata a jogszabály változásainak vizsgálata, illetve esetlegesen a közadatkör leíró adatainak módosítása. Az

*Handwritten signature*

értesítésre való feliratkozáshoz szükséges a Központi Kormányzati Szolgáltatás Buszon (KKSZB) keresztül elérhető IJR JÉÜ (Jogszabály értesítési ügynök) szolgáltatás rendszerből történő meghívása.

Azonosító	Követelmény
<b>K-34.</b>	A megoldás támogassa a szabadon definiálható adatköri kapcsolatok nyilvántartását, illetve az NJT-hez kapcsolódó, valós idejű (hatályos jogszabályi szerkezeti egységhez) kapcsolódó hivatkozások kezelését.
<b>K-35.</b>	A rendszernek támogatnia kell az IJR JÉÜ szolgáltatást.

#### 2.1.3.6 *Historikus adatkezelés*

A közadatkörök változásait időrendben meg kell tudnia jelenítenie a rendszernek. Az adatkör adatlapjáról elérhetőnek kell lennie az előző verzióinak. A rendszernek lehetőséget kell biztosítania adott dátumra vonatkozó adatkör leíró adatainak és a releváns kapcsolatok keresésére és megjelenítésére.

#### 2.1.3.7 *Támogatott folyamatok*

A kutatástámogató rendszer fő célja a közadatkör jelöltek rögzítése, majd a jelöltek értékelése, majd a folyamat végén döntés a jelöltről (az adatkör jelöltre vonatkozó minden tevékenységet – létrehozás, módosítás, döntés stb. – naplózni kell. A rendszer által támogatandó folyamatok:

- a feltáró kutatási szakasz feladatainak menedzsmentje;
- közadatkörök azonosításának és jóváhagyásának folyamata;
- rögzített közadatkörjelöltek és értékelt közadatkörök felhasználásával végzett kutatási és elemzési folyamatok (keresések, lekérdezések, tartalmi elemek összekapcsolása, jelentések készítése, szakmai egyeztetések nyomon követése stb.).

Fenti folyamatok közül a közadatkörök azonosításának és jóváhagyásának folyamata a legfontosabb, így ennek lépéseit az alábbi ábrán szemléltetjük<sup>6</sup>:

---

<sup>6</sup> Az ábra a folyamatobjektum szempontjából szemantikailag nem teljes, azonban, a folyamat logikájának felépítését pontosan tartalmazza.



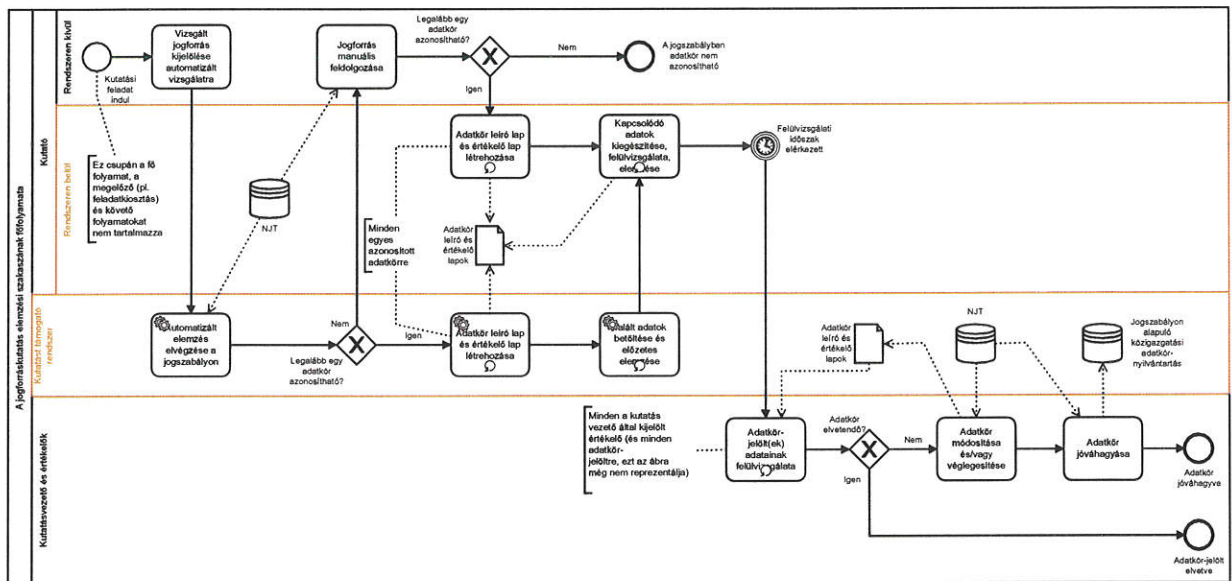

Ábra 4 - Közadatkör rögzítése és jóváhagyása

*Handwritten signature and initials.*

Amennyiben a jogforráskutatás folyamán, egy jogszabály vizsgálata során annak szövegében olyan részt talál a kutató, amely véleménye szerint közadatkört jelenthet, úgy a kutatás támogató rendszerben rögzít egy új közadatkörjelöltet, majd kitölti a jelölt adatlapját. Speciális adatmezők a jelölt adatlapon:

- A jelölt adatlapjára rögzítésre kell kerüljön a vizsgált jogszabály releváns részének Nemzeti Jogszabálytár (NJT) linkje.
- Kapcsolódó adatkörök (közadatkörjelölt adatlapok) rögzíthetők az adatkörhöz.
- Rögzíteni kell az adott adatkör felelősét. Ez a személy értesítést fog kapni a továbbiakban akkor, ha a jogszabály – ami az adatkört meghatározta - módosításra kerül az NJT-ben.
- Szervezet vagy szervezetek listája, amelyek az adott közadatkörjelöltet nyilvántartják/előállítják.

Az adatkörjelölt adatait nem szükséges egyszerre felvenni, a rendszer lehetőséget kell biztosítson arra, hogy piszkozatként menthető legyen az adatlap, és később tudja befejezni a rögzítő az adatok felvitelét. Amennyiben az adatok rögzítése megtörtént, a rögzítő véglegesíteni tudja az adatlapot. Ezután számára nem szerkeszthetők az adatok. Megfelelő jogosultság birtokában a véglegesített közadatkörjelölt visszanyitható szerkesztésre.

#### 2.1.4 A hatóságok közötti adatátadásokkal kapcsolatos követelmények és a bevonandó hatóságok köre

A projekt egyik deklarált célja, hogy amennyiben lehetséges, a jogforráskutatási projektrész eredményein keresztül hozzájáruljon az egyes hatóságok közötti adatátadások hatékonyságának és eredményességének növeléséhez; ezáltal az interoperabilitás és a közadat-újrahasznosítás mértékének növekedéséhez.

Emiatt a jogforráskutatási munka keretében vizsgálni szükséges az egyes közadatkörök hatósági felhasználásának és a hatóságok közötti adatátadások támogatásának lehetőségeit is.

A jogforráselemzési feladatokhoz kapcsolódva vizsgálni szükséges az alábbi kérdéseket:

- Leírhatók-e formalizált módon az egyes hatóságok adatigényei a közadatkörök szintjén?  
Ha igen, milyen attribútumok mentén?
- Ha két (vagy több) adatkezelő szervezet (hatóság) egy közös közadatkörön keresztül kapcsolódik egymáshoz, ez a kapcsolat hatással van-e a két szervezet közötti adatátadásra?  
Ha igen, milyen módon és mértékben?
- Magyarázza-e a szervezetek adatigényét egy közös közadatkör megléte?

- Két (vagy több) adatkezelő szervezet (hatóság) között az adatátadási igényben megjelenő kapcsolat leírható/magyarázható-e a közös adatkör meglétéén túl más attribútumokkal?
- Kimutatható-e kapcsolat a hatóságok által kezelt adatforrások (nyilvántartások) minősége/érettsége (kezelt adatok nyitottsága, elérhetősége, feldolgozhatósága stb.) és a hatóságok adatigénye között?
- Kimutatható-e kapcsolat egyes hatóságok adatigénye között? (Például, ha két hatóság által kezelt adatkörök között átfedés van, az jelenti-e azt, hogy az adatigényeik is hasonlóak lesznek?)

A fenti vizsgálati szempontokat a kutatás során szükség esetén további elemzési szempontokkal kell kiegészíteni.

A feladat végrehajtásának eredményeit a jogforráskutatási szakasz összefoglaló tanulmányában, az eredményeken alapuló javaslatokat a jogforráskutatási projektem összefoglaló kutatási jelentésében (lásd „2.3.2 Leszállítandók, fizetési ütemezés” című fejezet) kell bemutatni.

Azonosító	Követelmény
K-36.	A jogszabályok elemzése keretében vizsgálni kell az egyes adatkörök hatósági felhasználásának és a hatóságok közötti adatátadások támogatásának lehetőségeit. A vizsgálati eredményeket és azokon alapuló következtetéseket a jogforráskutatási projektem összefoglaló tanulmányában és összefoglaló kutatási jelentésében kell rögzíteni.

## 2.2 A jogszabályon alapuló közigazgatási adatkör-nyilvántartás felállítására vonatkozó követelmények

A 2.1 fejezetben bemutatott tevékenységek eredményeképp elő kell állnia a **jogszabályon alapuló közigazgatási adatkör-nyilvántartásnak**, melynek:

- tartalmi bázisát a 2.1.1-2.1.2 és 2.1.4 fejezetekben bemutatott tevékenységek eredményeképp előálló információhálózat;
- információtechnológiai bázisát a 2.1.3 fejezetben bemutatott támogató szoftverrendszer jelenti.

A közigazgatási adatkör-nyilvántartás a mindenkor hatályos jogszabályokra alapozottan nyilvántartott adatkörök összessége, mely az egyes adatkörök metaadatait (leíró adatait)



tartalmazza – különösképpen a Nemzeti Jogszabálytárban hivatkozott releváns joganyagra vonatkozó leíró és kapcsolati adatokat.

Az adatkörök azonosításában és nyilvántartásában meghatározó szempont a jogszabályi szintű megjelenés. Célja ugyanakkor a projektnek, hogy lehetőség szerint a várható igények kielégítése szempontjából teljeskörű közadatköri nyilvántartást alakítson ki. Ezért egy adatkör közigazgatási adatkör-nyilvántartásba vételéhez nem elvárás, hogy valamely vizsgált jogszabály konkrétan specifikálja az adatkört – adott esetben elég közvetett jogszabályi utalás is rá.

A közigazgatási adatkörjegyzéknek az is célja, hogy az adatkörök és jogszabályok közötti kapcsolat feltűntetésével nyilvántarthatók legyenek azon adatkörök, amelyek több nyilvántartásban is szerepelnek, illetve amelyeknek több adatforrása is van. Ezen információkkal az adatkörjegyzék hosszabb távon hozzájárulhat a különböző nyilvántartásokban megjelenő párhuzamosságok csökkentéséhez, az adatkonzisztencia, illetve az interoperabilitás javulásához.

Azonosító Követelmény	
K-37.	A közigazgatási adatkör-nyilvántartásban szerepeltetett adatkörök mindegyike esetében meg kell adni az adott adatkört definiáló jogszabály(ok)ra és jogszabályhely(ek)re való hivatkozást.
K-38.	A közigazgatási adatkör-nyilvántartás központi rendszerében (KA) az adatköröket és a hozzájuk kapcsolódó jogszabályhelyeket a Nemzeti Jogszabálytár releváns jogszabályhelyére mutató, közvetlen elérést biztosító linkkel kell összekapcsolni.
K-39.	A közigazgatási adatkör-nyilvántartásban meg kell jelölni azon adatköröket, amelyek több nyilvántartásban párhuzamosan is szerepelnek. Amennyiben az adott adatkör esetében ez lehetséges, azt is meg kell jelölni a nyilvántartásban, hogy az adatköröknek több párhuzamos forrása van-e; illetve, hogy a több helyről származó adatok azonosak-e.

### 2.3 A tanácsadói szolgáltatás nyújtásával kapcsolatos általános követelmények

Az alábbiakban azon általános elvárásokat ismertetjük, amelyek a(z) 2.1-2.2 alfejezetekben bemutatott összes feladat ellátására általánosan vonatkoznak.

### 2.3.1 Javasolt projektszervezet és projektjellegű működés

A projektrész megvalósítására az érintett ajánlatkérő oldali szervezetek és a nyertes ajánlattevő projektszervezetet hoznak létre. A projektszervezet megalakulása a Projekt Alapító Dokumentum (PAD) elfogadásával kezdődik. A PAD-nak az ajánlatkérő oldali szervezetek belső szabályzataival koherens módon kell részletesen szabályoznia a projekt működését.

A PAD a projekt időtartama alatt egy élő dokumentum, a felek a projekt egyes részeinek specialitásaihoz igazodva folyamatosan, egyetértésben módosíthatják. A PAD célja, hogy szervezett keretek között támogassa és szabályozza a projekt megvalósítását.

A Projekt Alapító Dokumentum elkészítése – a releváns részek vonatkozásában ajánlatkérő közreműködésével – a nyertes ajánlattevő feladata.

Azonosító	Követelmény
K-40.	<p>A Projekt Alapító Dokumentumnak ki kell térnie legalább az alábbi területek szabályozására:</p> <ul style="list-style-type: none"><li>• a projekt tartalma és lehatárolása;</li><li>• a projekt sikerkritériumai;</li><li>• a projekt szervezeti felépítése;</li><li>• az egyes szervezeti szintek, szereplők feladatai, felelősségi- és hatáskörei;</li><li>• a projekt működési rendje - eskalációs utak, üléskezési rend, dokumentációs rend;</li><li>• az átadás-átvétel módja és feltételei;</li><li>• a minőségbiztosítással kapcsolatos feladatok;</li><li>• kockázatmenedzsment;</li><li>• kommunikációs feladatok és felelősségek;</li><li>• ütem- és erőforrás terv.</li></ul>

### 2.3.2 Leszállítandók, fizetési ütemezés

A jogforráskutatási szakasz feladatait, ütemezését, a kapcsolódó leszállítandó eredménytermékeket és az azokra vonatkozó követelményeket az alábbi alfejezetek ismertetik.

A műszaki tartalomban rögzített feladatok teljesítési véghatárideje a szerződés hatálybalépésétől számított 7 hónap, de legfeljebb a KM IV.7. pontja szerinti időpont.

A(z) 2.1-2.2 alfejezetekben ismertetett feladatokat a nyertes ajánlattevőnek az alábbi ütemezésben szereplő határidők betartásával kell elvégeznie:

Fő feladat	Ellátandó részfeladatok	Kapcsolódó leszállítandók	Határidő	Teljesítés, fizetési ütem
Korábbi közfeladat felmérések eredményeinek felülvizsgálata, elemzése, releváns jogforrások lehatárolása, kutatástervezés	Kutatástervezés	Projekt Alapító Dokumentum <i>Jogforráskutatási projektelelem kutatási terve</i>	Szerződés hatálybalépésétől számított legkésőbb 90. naptári nap	<b>Jogforráskutatási szakasz 1. részteljesítés</b> - a jogforráskutatási feladatok ellátására vonatkozó vállalási ár 45%-a
	Metaadatok vizsgálata, kiinduló taxonómiaalkotás	Kezdeti metaadat séma		
	Reprezentatív minta kiválasztása a jogforrásállományból	Jogforrások reprezentatív mintája Felülvizsgált metaadat séma		
	A reprezentatív minta elemzése, kiinduló elemzési szempontok témakörök szintjén	Reprezentatív jogforrás minta elemzésének eredményei		
	Az alkalmazandó metaadatkör és taxonómiák véglegesítése	Véglegesített metaadat séma <i>Közfeladat lista</i>		
	A jogforráskutatás módszerének kidolgozása	Részletes kutatási terv		
Jogszabályok elemzése, tartalmi vizsgálatok, hatósági felhasználás és hatóságok közötti adatátadások vizsgálata	A kutatási módszerek kidolgozása, adatgyűjtés előkészítése, végrehajtása	Kutatásmódszertani oktatási anyag <i>Jogszabályon alapuló közigazgatási adatkör-nyilvántartás</i>	Szerződés hatálybalépésétől számított legkésőbb 150. naptári nap	<b>Jogforráskutatási szakasz 2. részteljesítés</b> - a jogforráskutatási feladatok



Fő feladat	Ellátandó részfeladatok	Kapcsolódó leszállítandók	Határidő	Teljesítés, fizetési ütem
				ellátására vonatkozó vállalási ár 30%-a
Közigazgatási adatkörnyelvértetés elemzése	Elemzés, koncepcióalkotás, kutatási jelentése elkészítése	<i>Jogforráskutatási projektem összefoglaló tanulmánya</i>	A teljesítés véghatárideje.	<b>Jogforráskutatási szakasz 3. részteljesítés</b> - a jogforráskutatási feladatok ellátására vonatkozó vállalási ár 25%-a
		<i>Javaslatok az információs önrendelkezési jogról és az információszabadságról szóló 2011. évi CXII. törvény módosításával kapcsolatban (jelentés)</i>		
		<i>Jogforráskutatási projektem összefoglaló kutatási jelentése</i>		

Táblázat 3 - A jogforráskutatási projektrész elvárt eredményei és ütemezése

Az ajánlatkérő az egyes részteljesítési ütemekhez kapcsolódóan, a 2.3.3 fejezetben foglaltak szerint elfogadott feladatok esetén biztosítja az előteljesítés lehetőségét és az igazolt teljesítésnek megfelelően az adott részteljesítési ütemhez kapcsolódó részszámla fent megjelölt határidő előtti kiállítását.

### 2.3.3 Eredménytermékek átadás-átvétele, tartalmi és formai követelmények

A projekt keretében készülő leszállítandókra vonatkozóan az átadás-átvételi folyamat lépései az alábbiak:

#### *Készre jelentés*

A dokumentum típusú termékek ajánlattevő általi készre jelentésének előfeltétele, hogy a terméket annak előállítója és belső minőségbiztosítója megvizsgálják, és tanúsítsák, hogy az teljes mértékben megfelel a szerződés szerinti, valamint a szállító saját minőségbiztosítási rendszere által támasztott követelményeknek.

A készre jelenteni szándékozott dokumentum típusú terméket az ajánlattevő elektronikus állományban átadja a megrendelőnek véleményezésre és minőségellenőrzésre.

#### *Véleményezés*

A véleményezők a leszállítandót véleményezik és annak elfogadására vonatkozóan írásos javaslatot tesznek. A javaslat tartalma alapján lehet:

- jóváhagyás feltétel nélkül;
- jóváhagyás feltételekkel, a feltételek pontos megfogalmazásával (javítás);
- visszautasítás a nem megfelelés pontos megfogalmazásával (javítás).

A dokumentumok véleményezése egy körös, ami azt jelenti, hogy az első véleményezési visszajelzés után tárgyalni csak a véleményező által véleménnyel ellátott fejezeteket lehet a továbbiakban. A véleménnyel el nem látott fejezetek, illetve a dokumentum teljessége elfogadásra kerültek, a véleménnyel el nem látott fejezetek bővítése utólag nem kérhető.

#### *Javítás*

Amennyiben a javaslat feltételes jóváhagyás vagy visszautasítás, a véleményezők és az ajánlattevő egyeztetni a javítás módját, ütemezését.

Az ajánlattevő gondoskodik a termék módosításáról, kiegészítéséről, az új kiadást készre jelenti, majd a fenti elfogadási rend szerint kezdeményezi az elfogadást (javítás ellenőrzése).

### Javítás ellenőrzése

Feltételes jóváhagyás esetén az új, javított verzió jóváhagyása az eredeti leszállítandó jóváhagyási eljárása szerint történik.

A projekt jogforráskutatási része során elkészülő, dokumentum típusú eredménytermékek átadása kapcsán az alábbi követelményeknek kell megfelelni:

Azonosító	Követelmény
K-41.	Az ajánlattevő a dokumentum típusú leszállítandókra vonatkozó, jelen műszaki mellékletben rögzített átadás-átvételi folyamatot megértette, azt teljes mértékben elfogadja.
K-42.	A projekt során készített dokumentációk nyelve magyar. Az elkészülő dokumentumok legyenek érthetők, egyértelműek, tartalmilag koherensek, pontosak, ellentmondás-mentesek.
K-43.	A projekt során készült dokumentumokon szerepeljenek az EU-s arculati elemek ( <a href="https://www.palyazat.gov.hu/doc/25">https://www.palyazat.gov.hu/doc/25</a> ). A dokumentumok formai megjelenése feleljen meg az adott dokumentum típusra rendszeresített sablonnak (amennyiben az adott dokumentum típusra rendelkezésre áll elfogadott sablon).
K-44.	Minden dokumentációnak tartalmaznia kell: <ul style="list-style-type: none"><li>• dokumentumtörténet táblázatot (verziószám, dátum, szerkesztő neve, módosítás leírása, fájlnev),</li><li>• tartalomjegyzéket,</li><li>• oldalszámozást,</li><li>• ábrajegyzéket (amennyiben releváns),</li><li>• ábrák számozását és megnevezését (amennyiben releváns),</li><li>• fogalomjegyzéket (amennyiben releváns),</li><li>• irodalomjegyzéket (amennyiben releváns).</li></ul>



Azonosító	Követelmény
K-45.	A projekt során készülő dokumentumokban a külső forrásból származó tartalmakat (akár szöveget, akár mögöttes gondolatokat) szövegközi vagy lábjegyzeti hivatkozással és bibliográfiában a forrás pontos, visszakereshető megjelölésével hivatkozni szükséges, valamely nemzetközileg elfogadott (IEEE, MLA, APA, Chicago, Elsevier-Harvard) hivatkozási stílus szerint.
K-46.	Ajánlattevőnek biztosítani kell a feladatok végrehajtása során keletkezett dokumentumok dokumentált verziókezelését.
K-47.	A projekt során elkészült dokumentumokkal kapcsolatos általános elvárás azok naprakészségének biztosítása, tehát egy változáskezelési eljárás során a már elfogadott dokumentumokat is módosítani kell.
K-48.	A projekt során biztosítani kell az eredménytermékek konzisztenciáját: az elkészülő dokumentumoknak összhangban kell lenniük a készítésük során felhasznált termékekkel, azokkal a megelőző, megalapozó dokumentumokkal, amelyek az adott területen a projekt keretében korábban keletkeztek.

### 3 Irodalomjegyzék

- [1] 2011. évi CXII. törvény az információs önrendelkezési jogról és az információszabadságról. 2011.
- [2] 61/2009. (XII. 14.) IRM rendelet a jogszabályszerkesztésről. 2009, o. 86.
- [3] Boncz I., Szerk., *KUTATÁSMÓDSZERTANI ALAPISMERETEK*. Pécsi Tudományegyetem Egészségtudományi Kar, 2015.
- [4] „Szemantika az informatikában”, *Hadmérnök*, sz. 2., 2014.
- [5] O. Dr. Kárpáti, „02\_Nyilvantartasok\_a\_kozigazgatasban\_UJ.pdf”, *Új Magy. Közig.*, köt. 11, sz. 1, o. 8–15, 2018.
- [6] 68/2013. (XII. 29.) NGM rendelet a kormányzati funkciók, államháztartási szakfeladatok és szakágazatok osztályozási rendjéről. 2013.
- [7] „Dublin Core DCMI: DCMI Schemas”. <https://www.dublincore.org/schemas/> (elérés nov. 15, 2019).